

## SONDAJUL "α" DIN BASILICA EPISCOPALĂ DE LA HISTRIA

Mircea V. ANGELESCU, Adela BĂLTĂC

Unul din cele mai importante edificii de epocă romană de la Histria este basilica de dimensiuni impresionante descoperită în centrul cetății. Săpăturile începute în 1969-1970<sup>1</sup> și reluate din 1984 au drept scop cercetarea acestui monument construit în prima jumătate a secolului al VI-lea p.Chr.

Deși săpăturile de la Histria au început încă din 1914, problema stratigrafiei generale s-a pus abia după cel de-al doilea război mondial. Marea secțiune din campaniile 1949-1952 nu a rezolvat această problemă. În această secțiune, care a tăiat întreaga cetatea de la est la vest, se observau patru straturi: primul strat - grecesc (sec. VI-III a.Chr.), al doilea strat - greco-roman (sec. II a.Chr.-III p.Chr.), al treilea strat (sec. IV-V p.Chr.) și cel de-al patrulea strat - roman târziu (sec. VI-început de VII p.Chr.)<sup>2</sup>, pentru fiecare nivel făcându-se câteva observații, fără ca acestea să primească o numerotare și o datare mai exactă.

În campania arheologică din anul 1989 s-a decis efectuarea unui sondaj care urma să verifice adâncimea până la care coboară fundația basilicii episcopale<sup>3</sup>. Colectivul științific<sup>4</sup> al acestui sector a decis efectuarea lui în carouri N 11, între zidul de nord al basilicii și zidul de nord al navei centrale, deci în nava de nord a monumentului<sup>5</sup>. Astfel, pe lângă profilul de vest al caroului N 11 s-a trasat o secțiune lungă de 4 m și cu o lățime de 1,5 m, dimensiuni determinate de condițiile obiective impuse de săpătura din caroul respectiv.

Sonda **α** a pornit de la suprafața actuală a solului trecând prin stratul gros de dărâmătură și prin nivelurile romane. În ciuda dimensiunilor reduse ale sondajului situația stratigrafică înregistrată a fost surprinzător de elocventă. Au fost identificate: șapte niveluri romane, și anume: patru din epoca de tranziție

---

<sup>1</sup> Al. Suceveanu, C. Scorpan, *Pontica*, 4(1971), p. 155-172.

<sup>2</sup> V. Canarachi, Suzana Dimitriu, *Histria I*, p. 164-167.

<sup>3</sup> Al. Suceveanu, *SCIVA* 33(1982), 1, p. 79-107; cf. și O. Bounegru, în *La politique éditiale dans les provinces de l'Empire Romain. Actes du I-er Colloque Roumaino Suisse*, Deva, 1991, Cluj-Napoca, 1993, p. 195-196, fig.1-5 (sondajul Γ, practicat în caroul vecin M 11).

<sup>4</sup> Al. Suceveanu, C. Mușețeanu, O. Bounegru și Gh. Poenaru-Bordea.

<sup>5</sup> Sistemul de săpătură al acestui sector constă în carouri de 5 m x 5 m Lungimea de 4 m se referă la distanța dintre cele două ziduri ale basilicii care limitează sondajul la nord și sud.

spre perioada romano-bizantină și trei romane timpurii, precum și opt niveluri de epocă greacă repartizate astfel: trei niveluri elenistice, două clasice, trei arhaice. Siglele folosite au fost G 1-8, pentru cele grecești, pentru cele romane folosindu-se siglele postulate în Histria VI<sup>6</sup>.

**Nivelurile G 1-3** aparțin epocii arhaice și acoperă perioada de până la începutul secolului al V-lea a.Chr.

Primul nivel - în ordine cronologică - **G 1** se prezintă ca un strat de pământ care, datorită apropierii de stâncă, era umed. Materialul arheologic descoperit este format din câteva fragmente ceramice atipice aparținând unor vase închise (probabil amfore), un foarte mic fragment de vas (probabil aryballos) corintic, o greutate pentru plasa de prins pește (nr. cat. 140, fig. 3) și un vârf de săgeată cu două aripi. De asemenea, trebuie menționat un fragment de vas autohton, lucrat cu mâna, fără elemente de decor pe fragmentul păstrat (nr. cat. 139, fig. 3).

Nu putem încheia observațiile noastre asupra acestui nivel fără a menționa un element deosebit de interesant. Sub primul nivel (**G 1**), descoperit în acest punct, a apărut un strat de pământ cenușiu amestecat cu mici fragmente de șist - provenite din suprafața rocii - care a fost folosit ca strat de nivelare a neregularităților stâncii. Amestecate cu pământul, în acest strat, au fost descoperite fragmente ceramice de o factură indiscutabil greacă și două vârfuri de săgeată. Faptul că ceramica din acest strat este "rulată" demonstrează că pământul folosit pentru a nivela stânca a fost adus dintr-o zonă, de presupus nu îndepărtată, în care cioburile au fost în contact cu apa un timp suficient de lung pentru a le "rula"<sup>7</sup>.

Din păcate, materialul ceramic descoperit în **G 1** fiind alcătuit numai din fragmente atipice, care nu pot fi încadrate stilistic sau cronologic, nu am putut stabili o relație cronologică clară între cele două momente de început ale locuirii din acest punct: cel al nivelării stâncii și cel al primului nivel de locuire.

În **nivelul G 2** a fost surprins singurul element de construcție din acest sondaj: un zid (din piatră) de șist verde păstrat pe numai trei asize (0,40 m) din care două reprezintă fundația așezată direct pe stâncă. Zidul are o lățime de cca. 0,55 m și este orientat est-vest, direcție pe care traversa sondajul. Nu putem face nici o precizare privind funcția sa datorită, evident, dimensiunilor reduse ale segmentului interceptat. Credem, însă, că trebuie amintit că cea mai mare parte a locuințelor descoperite pe platoul din vestul cetății, în sectorul "X", nu au ziduri de piatră. Tot pe acest nivel au mai apărut încă câteva pietre grupate în partea de sud a sondajului, dar ele au fost deranjate de groapa care pornește din G 7. Acest complex se afla la cca. 2 m de zid, dar, datorită motivelor expuse mai sus, nu

<sup>6</sup> Al. Suceveanu, *Histria VI*, p. 13-39, 75-92.

<sup>7</sup> În marea secțiune est-vest săpată în anii 1949-1952 a fost de asemenea identificat un strat de nivelare a stâncii. Acest "postament de pietriș", înalt de 2 m pe malul lacului și care descrește spre vest, ar fi fost realizat însă abia în epoca elenistică (cf. V. Canarache, Suzana Dimitriu, *Histria I*, p. 164). Trecând peste faptul că o asemenea lucrare presupune o impresionantă decapare a straturilor anterioare (a cărei explicație, de altfel, ne scapă) și că ea pare, mai plauzibil, a fi fost realizată într-un moment apropiat primului moment de locuire, nu putem să trecem peste faptul că stratigrafia sondajului  $\alpha$  nu confirmă o asemenea decapare - atât nivelurile clasice cât și cele arhaice nefiind deranjate.

putem face nici o precizare în privința existenței vreunei legături cu acesta. Distanța la care se află și posibilitatea ca el să fi avut aproximativ aceeași orientare lasă loc ipotezei că ar fi putut fi un zid paralel cu cel păstrat intact.

Materialul ceramic de pe acest nivel este, din păcate, destul de sărac. Piesele care îi asigură datarea în primele decenii ale secolului al VI-lea a.Chr. sunt următoarele (numerotarea corespunde catalogului anexat): nr. cat. 78, 126 (fig. 3), 138 (fig. 9).

**Nivelul G 3** se prezintă sub forma unei podele de lut curat, groasă de 3-5 cm și care se întindea pe toată suprafața sondajului, cu o ușoară denivelare spre sud. Materialul ceramic de pe acest nivel ne oferă certitudinea unei datări în cea de a doua jumătate a secolului al VI-lea a.Chr.: nr. cat. 122, 124, 127, 128, 133, 134 (fig. 3), 84b (fig. 9). Menționăm și fundul unui vas autohton din pastă cenușie, cu multe impurități calcaroase, de dimensiuni mici, imperfect ars (nr. cat. 136, fig. 3).

Următoarele două niveluri (G 4 și G 5) acoperă ca interval cronologic epoca clasică greacă.

Pe nivelul următor, **G 4**, ceramica descoperită se încadrează în intervalul cuprins între începutul și cel de al treilea sfert al secolului al V-lea a.Chr., datat pe baza următoarelor fragmente: nr. cat. 14, 116 (fig. 3), 80, 81 (fig. 4).

În nivelul **G 5** am găsit o cantitate mică de ceramică. Totuși, alături de fragmentele atipice au apărut și fragmente ceramice care permit datarea acestui nivel la sfârșitul secolului al V-lea și în prima jumătate a secolului al IV-lea a.Chr.: nr. cat. 15, 45, 83, 84, 85, 92, 101, 105 (fig. 4) și nr. cat. 15b.

Ceramica locală este reprezentată pe acest nivel de patru vase deschise, între care un "*one handler*".

**Nivelurile G 6-8** acoperă intervalul cronologic cuprins între ultima treime a secolului al IV-lea a.Chr. și secolul I a.Chr., care corespunde perioadei elenistice. Suprafața mică a săpăturii nu a permis identificarea unor eventuale momente în cadrul acestor niveluri.

Cele mai reprezentative fragmente de pe **nivelul G 6** sunt următoarele piese care au putut fi cu siguranță datate: nr. cat. 17 (fig. 3), 10, 11, 41, 42, 43, 44, 76 (fig. 5) și nr. cat. 36, 40, 137.

Alături de acestea a apărut și un număr de vase a căror fragmentare nu ne permite alte considerații. Mai menționăm prezența mai multor fragmente de vase de uz comun (în cea mai mare parte vase deschise), a ceramicii locale (un *fish-plate* și două "*one-handler*" precum și alte câteva forme), a două fragmente de ceramică autohtonă făcând parte, probabil, dintr-un vas de mare capacitate și a cinci vârfuri de săgeată cu trei aripi.

O mențiune specială merită și aspectul nivelului **G 6**, pe care au fost surprinse puternice urme de arsură, constând din bucăți de lemn carbonizat și mici fragmente de chirpic ars. Aceasta explică și faptul că o bună parte din fragmentele ceramice găsite în acest context au urme de arsură secundară.

Singura situație deosebită este aceea a unei gropi care pornește din **nivelul G 7** și coboară până la -1,25 m față de nivel, adică secționează G 6-1, oprindu-se puțin deasupra stâncii. Materialul cuprins în groapă este caracteristic intervalului care acoperă secolul al III-lea - mijlocul secolului al II-lea a.Chr. și constă din câteva fragmente ceramice attice de mici dimensiuni cu firnis negru, vase de uz

comun, ceramică locală (fragmente de *fish-plate* și de "one-handler") și autohtonă păstrată în fragmente prea mici (și lipsite de orice element decorativ) pentru a permite o încadrare cronologică fermă.

Singurele fragmente de vase descoperite în această groapă și care permit o datare sigură sunt: nr. cat. 4 (fig. 5) și nr. cat. 13.

Pe nivelul propriu-zis, alături de fragmentele atipice, au mai apărut fragmente de boluri și cupe fabricate local - unele cu pastă cenușie, altele cu "firnis" roșcat caracteristic, piciorul fragmentar al unui *fish-plate* de aceeași fabrică și fragmente din partea inferioară a unui vas mare autohton.

Rezultă că acest nivel ar putea fi datat între începutul secolului al III-lea și până în primele decenii ale secolului al II-lea a.Chr.

Pe **nivelul G 8** a fost descoperită ceramică caracteristică secolelor II-I a.Chr.: fragmente atipice de amfore, boluri, farfurii și castroane de tipurile celor caracteristice Histriei în această perioadă, precum și partea superioară a unui vas indigen din pastă neagră, lustruită (nr. cat. 141, fig. 5).

## CATALOG<sup>8</sup>

1. Cupă attică; dg = 15 cm; firnis negru pe alocuri verzui.
2. Bol attic (cu buza întoarsă spre interior); dg = 16 cm; firnis negru mat; în interior decor cu ruleta; lipsește centrul; P. Alexandrescu, *Histria IV*, cat.593; 375-350 a.Chr.
3. Kantharos attic; dg = 11 cm; firnis negru lucios; P. Alexandrescu, *Histria IV*, cat.559; 375-350 a.Chr.
4. Kantharos attic; fragm. partea superioară a vasului; dg = 8 cm; firnis plumburiu; J.W. Crowfoot, K. Kenyon, Samarian-Sebaste III, *The objects from Samaria*, Londra, 1957, p. 241-242, fig.46, 1; S-T, 701; începutul sec. III a.Chr.; fig. 5.
5. Kantharos attic; dg = 6 cm; firnis negru lucios.
6. Kantharos attic; dg = 8 cm; firnis negru lucios; rezervat: suprafața de așezare și fundul vasului; în exterior, rezervat: zona de contact dintre vască și picior; P. Alexandrescu, *Histria IV*, cat.543.
7. Cupă cu picior jos (?) attică; dg = 10 cm; firnis negru-marونی mat; rezervat: suprafața de așezare.
8. Gât amforă; pastă cărămiziu deschis, fină; angobă gălbuie; ștampilă englică ilizibilă (Heraclea?).
9. Farfurie histriană; dg = 18 cm; pastă roz-gălbuie; firnis roșcat (în interior scurs în exterior).
10. Cupă attică; dg = 26 cm; pastă cărămiziu închis ușor micasată; firnis negru mat în exterior și maron în interior; P. Alexandrescu, *Histria IV*, cat. 588, fig. 15 și pag. 91; ultimul sfert al sec. IV a.Chr.; fig. 5.

<sup>8</sup> Abrevierile utilizate în catalog sunt: E.G. = East Greek, d = diametru, dg = diametru gură, dp = diametru picior, fragm. = fragment.

11. "One handler" histrian; fragm. partea superioară a vasului; dg = 20 cm; pastă roz deschis cu multe impurități calcaroase; firnis roșcat; P. Alexandrescu, *Histria IV*, cat.777-779 și p.119, nr. 177; sec. IV a.Chr.; fig. 5.
12. Oală; dg = 21 cm; pastă cărămiziu deschis, puternic micăsată; histrian?; arsură secundară pe buză.
13. Oenochoe attică; gâtul și începutul pansei (cu caneluri); decor: ghirlandă cu vopsea albă (West Slope); către începutul sec. II a.Chr.; Maria Coja, *Materiale*, 8(1962), p. 404, fig.4/6.
14. Skyphos (tip Heron) attic; fragm. buză și partea superioară a vascei; dg = 16 cm; firnis negru mat; rezervat: dungă subțire pe muchia buzei; două șiruri paralele de puncte cu firnis pe benzi rezervate despărțite de o linie cu firnis; P. Alexandrescu, *Histria IV*, cat. 357, spre 480 a.Chr.
15. Cupă-skyphos attică; fragm. buză și partea superioară a vascei; dg = 15 cm; firnis negru de foarte bună calitate; P. Alexandrescu, *Histria IV*, cat. 561; Sparkes-Talcott, cat. 622; 400-380 a.Chr.; fig. 4.
- 15b. Cupă attică cu decor ștampilat; firnis negru de foarte buna calitate; în interiorul piciorului două cercuri concentrice și punct central; în interior, ștampilat: cinci palmete legate de arcuri de cerc în jurul unui mic cerc; zonă de palmete (5 păstrate) legate prin arcuri de cerc; zonă de baghete; fundul cupei cu trei muluri; Sparkes-Talcott, cat.488-491, cca. 430 a.Chr.
16. Kantharos attic; dg = 11 cm; firnis negru.
17. Cupă attică; fragm. din partea inferioară a vasului; dg = 7 cm; firnis negru strălucitor; rezervat: suprafața de așezare și joncțiunea piciorului cu vasca; în interior 3 cercuri concentrice incizate; Sparkes-Talcott, cat.1055; cca. 350-325 a.Chr.
18. Cupă sau bolsal (?) attic; firnis negru strălucitor; rezervat: dungă în exterior, deasupra piciorului; în centru palmete în cruce, cerc, impresiuni circulare; în exterior, pe fund: dungă rezervată, bandă firnis, dungă rezervată, linie firnis.
19. Ulcior; dg = 8 cm; pastă cărămizie, fină; portocaliu lucios, subțire peste tot; suprafața de așezare și interiorul piciorului; P. Alexandrescu, *Histria IV*, cat.660; 420-390 a.Chr.
20. Cană; dg = 11 cm; pastă cărămiziu-gălbuie, fină, micăsată.
21. Oală; dg = 14 cm; pastă cărămizie cu impurități calcaroase mari, micăsată; pe buză urmă de toartă.
22. Amforă; dg = 11 cm; pastă cărămizie, fină, micăsată.
23. Amforă; dg = 9 cm; pastă cărămizie, fină, micăsată cu impurități; slip cărămiziu, micăsat.
24. Amforă; dg = 13 cm; pastă cărămizie, micăsată cu impurități calcaroase.
25. Amforă; dg = 12 cm; pastă cărămizie, micăsată.
26. Amforă; dg = 9 cm; pastă cărămizie, micăsată; cărămiziu deschis, micăsată.
27. Amforă; dg = 9,5 cm; pastă cărămizie cu impurități mici calcaroase și nisip negru; slip cărămiziu.
28. Farfurie; dg = 20 cm; pastă cărămiziu deschis; firnis roșcat în interior și în exterior până la jumătatea fragmentului; local.
29. Castron; dg = 17 cm; pastă cenușie; slip cenușiu, diluat; local(?).

30. Castron; dg = 18 cm; pastă cărămiziu deschis; firnis roșcat peste tot, inegal distribuit; local.
31. *Fish-plate*; dg = 10 cm; pastă cărămiziu deschis; firnis roșcat în interior; local (?).
32. Castron; dg = 9 cm; pastă cărămizie, poroasa, cu nisip negru, micasată; local (?).
33. Ulcior; dg = 5 cm; pastă cenușie cu impurități calcaroase, mică, arsă imperfect; în interior urme de arsură secundară; local (?).
34. Farfurie; dg = 6,5 cm; pastă cenușie cu impurități calcaroase, mic, arsă imperfect; în interior lustru negru mat; (local ? Autohton ?).
35. Skyphos attic; dg = 12 cm; firnis negru strălucitor; Sparkes-Talcott, cat.349.
36. Kantharos attic; fragm. buză și partea superioară a vascei; dg = 8 cm; firnis negru strălucitor; Sparkes-Talcott, cat. 684; cca. 340-325 a.Chr.
37. Kantharos attic; dg = 12 cm; firnis negru strălucitor; în exterior, sub buză, linie incizată rezervată.
38. Kantharos attic; dg = 14 cm; firnis negru; rezervat: linie, pe buză, în interior; în exterior, fragment de decor.
39. Skyphos attic; dg = 5 cm; firnis negru strălucitor; rezervat: exteriorul păstrat al fundului.
40. Cupă attică; fragm. picior; dg = 8 cm; firnis negru strălucitor; rezervat: canelură din interiorul piciorului; în interior 5 cercuri cu ruleta suprapuse; Sparkes-Talcott, cat.561; cca. 350 a.Chr. (două exemplare).
41. Bol attic; fragm. buză și partea superioară a vascei; dg = 12 cm; firnis negru mat; P. Alexandrescu, *Histria IV*, cat.598; ultimul sfert al sec. IV a.Chr.; fig. 5.
42. Bol attic; fragm. partea superioară a vasului; dg = 14 cm; firnis negru mat; P. Alexandrescu, *Histria IV*, cat.598; ultimul sfert al sec. IV a.Chr.; fig. 5.
43. Cupă attică; fragm. picior și partea inferioară a vascei; dg. = 5,5 cm; firnis negru strălucitor; în interior: patru palmete în cruce în cerc cu ruleta; cercul din centru ușor descentrat; Sparkes-Talcott, cat. 719; cca. 325 a.Chr. (două exemplare).
44. Cupă attică; fragm. buză și partea superioară a vascei; dg = 13 cm; rezervat: partea de jos din interiorul piciorului; P. Alexandrescu, *Histria IV*, cat. 596; ultimul sfert al sec. IV a.Chr.; fig. 5.
45. Bolsal attic; fragm. picior; dp = 9 cm; firnis negru; rezervat: partea inferioară a interiorului piciorului; P. Alexandrescu, *Histria IV*, cat. 555 (al doilea sfert al sec. IV a.Chr.); Sparkes-Talcott, cat. 558-561, 380-350 a.Chr.
46. Cupă attică; dg = 6 cm; firnis negru strălucitor; rezervat: zona de contact a pansei cu piciorul; în interior: patru palmete în cruce.
47. Capac; dg = 3 cm; pastă galbenă cu nisip negru din abundență.
48. Amforă; dg = 8 cm; pastă cărămizie fină, micasată cu impurități calcaroase mici.
49. Amforă; dg = 10 cm; pastă cărămizie fină, puternic micasată.
50. Vas închis; dg = 7 cm; pastă cărămiziu deschis; slip cărămiziu-roz; urme de ardere secundară.
51. Picior amforetă; dg = 2, 5 cm; pastă fină cărămiziu deschis; Em. Condurachi,

Suzana Dimitriu, *Histria I*, p.374 și fig. 178 (amforă tip A2 după Lambrino, VAH).

52. Picior amforetă; dg = 5 cm; pastă fină cărămiziu deschis, ușor micăsată.
53. Amforă; dg = 12 cm; pastă fină cărămiziu deschis, ușor micăsată, cu mici impurități calcaroase.
54. Vas închis; dg = 14 cm; pastă cărămiziu deschis, ușor micăsată, cu impurități calcaroase; sub buză urme de arsură.
55. Vas închis; dg = 10 cm; pastă cărămizie, micăsată cu impurități calcaroase; urme de arsură secundară.
56. Cană (?); dg = 10 cm; pastă fină cărămizie, lucrată neîngrijit; urmă de toartă.
57. Cană; dg = 13 cm; pastă fină roz, micăsată; firnis portocaliu.
58. Castron; dg = 5 cm; pastă cărămizie ușor micăsată; slip doar în exterior.
59. Ulcior; dg = 9,5 cm; pastă cărămizie puternic micăsată; slip cărămiziu; în exterior, pe fund, două cercuri concentrice incizate; urme de ardere secundară.
60. "One handler" (?); dg = 15 cm; pastă cărămizie fină, ușor micăsată; firnis roșcat ("histrion"); histrion.
61. Cupă; dg = 17 cm; pastă cenușie, micăsată; P. Alexandrescu, *Histria IV*, cat.786; J. Boardman, *Excavations in Chios, 1952-1955, Greek Emporio*, Londra, 1967, cat.156.
62. Castron; dg = 20 cm; pastă cenușie, micăsată; în exterior, sub buză canelură incizată.
63. Farfurie; dg = 16 cm; pastă cărămiziu deschis, fină, ușor micăsată; angobă albicioasă; firnis roșcat ("histrion") pe buză; în interior angobă albicioasă; în exterior, pe partea inferioară trei caneluri incizate; histrion ?
64. Farfurie; dg = 16 cm; pastă roz gălbui; firnis roșcat ("histrion") pe tot fragmentul; histrion.
65. Castron; dg = 23 cm; pastă cărămiziu deschis, fină, ușor micăsată, imperfect arsă; firnis roșcat ("histrion") pe tot fragmentul; histrion.
66. Castron; dg = 25 cm.; pastă roz, micăsată, cu mici impurități; firnis roșcat portocaliu pe tot fragmentul.
67. "One handler" (?); dg = 18 cm; pastă cărămizie imperfect arsă; firnis roșcat brun, neuniform pe tot fragmentul; histrion; urmă de toartă.
68. "One handler"; dg = 18 cm; pastă cărămiziu deschis, micăsată; firnis roșcat ("histrion") în interior; în interior două caneluri foarte fine paralele; histrion; parte din toartă.
69. Bol; dg = 7 cm; pastă cenușie, micăsată; local ?
70. Farfurie; dg = 10 cm; pastă cărămizie, ușor micăsată; local ?
71. Cupă (?); dg = 7 cm; pastă cărămizie, ușor micăsată, cu rare impurități calcaroase.
72. Cupă; dg = 9 cm; pastă poroasă, cărămizie, micăsată.
73. Bol; dg = 5 cm; pastă cărămizie, ușor micăsată; angobă cărămizie; firnis roșcat diluat în interior; rezervat: interiorul piciorului și suprafața de așezare; în exterior angobă cărămizie.
74. *Fish-plate*; dg = 20 cm; pastă cărămiziu deschis, micăsată; firnis roșcat ("histrion" ?) în interior; în exterior două caneluri fine; histrion (?)

75. *Fish-plate*; dg = 22 cm; pastă galben cenușiu, ușor micasată; firnis roșcat ("histrion") în interior și pe buză; în exterior canelură fină; histrion (?)
76. *Fish-plate* histrion; fragm. picior; dp = 8 cm; pastă fină, roz, micasată; firnis roșcat ("histrion") în interior; rezervat: exteriorul; P. Alexandrescu, *Histria IV*, cat. 809; ultima treime a sec. IV a.Chr. (două exemplare); fig. 5.
77. *Fish-plate*; dg = 7 cm; pastă roz, fină, ușor micasată; firnis roșcat ("histrion"); histrion; P. Alexandrescu, *Histria IV*, cat.809; 330-300 a.Chr.
78. Bol E.G.; fragm.; dg. = 13 cm; în interior firnis negru și dungă (alb, roșu, alb) în retușe; Lambrino, VAH, p. 55-56, fig. 19-20 (punctul C); cf. și P. Alexandrescu, *Histria IV*, cat. 218; începutul sec. VI a.Chr.; fig. 3.
79. Cupă (?) E.G; pastă cărămiziu deschis micasată; angobă albă ?; maroniu firnis roșcat în interior și în exterior; în interior trei linii paralele roșu-alb; în exterior urme de angobă albă.
80. Skyphos attic; fragm. de buză; dg = 12 cm; firnis negru de foarte bună calitate; rezervat: linie pe muchia interioară a buzei; în exterior fragment de decor (rozetă ?); Sparkes-Talcott, cat.349; 400-375 a.Chr.; fig. 4.
81. Skyphos attic; dg = 9 cm; firnis negru cu nuanțe maronii; în exterior fragment de decor (spirală) cu firnis; urmă de toartă; Sparkes-Talcott, cat.349; 400-375 a.Chr.; fig. 4.
82. Cupă-skyphos ? attic; dg = 15 cm; firnis negru mat pe alocuri cu nuanțe maronii; rezervat: exteriorul buzei; fig. 4.
83. Lekane (?) attică; dg = 16 cm; firnis negru mat; (Em. Condurachi, Suzana Dimitriu, *Histria I*, p.437, fig.338); fig. 4.
84. Cupă attică; fragm. picior; dp = 6 cm; firnis negru; rezervat: suprafață de așezare și o linie sub canelura din exteriorul piciorului; Sparkes-Talcott, cat. 679; cca. 375-350 a.Chr.; fig. 4.
- 84b. Crater attic; fragm. din partea superioară a vasului; dg. = 40? cm; în interior firnis negru; în exterior: friza superioară cu grifon (sau sphinx ?) șezând spre dreapta; detalii picioare și aripă cu incizii; partea superioară a corpului are detaliile marcate cu linii de vopsea albă, în retușe; la stânga lui personaj cu chiton; detalii cu incizii; friza este limitată în partea inferioară de o dungă de firnis pe care, în retușe, o linie foarte fină de vopsea cărămizie; friza inferioară: partea superioară a capului unui cal având urechile, coama și ochiul redată prin incizii; limita superioară este o dungă de firnis pe care, în retușe, o linie foarte fină de vopsea cărămizie; fig. 9.
85. Cupă attică; dg = 11 cm; lipsește piciorul; firnis negru (Em. Condurachi, Suzana Dimitriu, *Histria I*, p. 438, fig. 337); fig. 4.
86. Cupă (?); dg = 5 cm; pastă roz, fină, micasată cu fine impurități calcaroase; firnis maron brun scurs pe picior; în interior firnis roșcat ("histrion"); histrion (?)
87. Platou attic(?); dg = 15 cm; pastă vineție micasată; firnis negru lucios în exterior și mat în interior; rezervat: partea superioară plată a buzei.
88. Amforă; dg = 9 cm; pastă roz gălbuie cu multe impurități calcaroase; ștampila englică ilizibilă Heraclea (?)
89. Amforă; dg = 10 cm; pastă cărămizie, micasată cu mici impurități calcaroase.

90. Amforă; dg = 10 cm; pastă roz, supra-arsă.
91. Vas închis; dg = 9 cm; pastă fină cărămie, micasată.
92. Amforă Thasos; fragm. buză și partea superioară a gâtului; dg = 11 cm; pastă cărămie deschisă, puternic micasată; sub buză urmă de toartă; Alexandrescu, Necropola, pl.102, p.231, nr.5.1; mijlocul sec. IV a.Chr.; fig. 4.
93. Vas închis; dg = 11 cm; pastă cărămiziu închis, puternic micasată.
94. Amforă (?); dg = 9 cm; pastă cărămie, micasată, cu mici impurități calcaroase.
95. Amforă; dg = 12 cm; pastă galben închis, puternic micasată; urme de arsură secundară.
96. Vas închis; dg = 11 cm; pastă cărămiziu deschis, micasată.
97. Amforetă; dg = 7 cm; pastă cărămiziu deschis, ușor micasată; în exterior, sub buză, urme de vopsea roșie.
98. Amforă; dg = 12 cm; pastă cărămiziu închis, micasată.
99. Amforă; dg = 12 cm; pastă vineție; Lesbos (?).
100. Vas închis; dg = 13 cm; pastă cărămie, cu impurități calcaroase, ușor micasată; urme de arsură secundară.
101. Cup-kantharos attic; fragm. buză; dg = 13 cm; firnis negru mat; Sparkes-Talcott, cat. 678; cca. 350 a.Chr.; fig. 4.
102. Vas închis; dg = 14 cm; firnis negru mat; urmă de toartă.
103. Castron; dg = 9 cm; pastă roz gălbuie, micasată, cu impurități calcaroase.
104. Amforetă; dg = 3 cm; pastă roz, micasată; firnis maron-roșcat.
105. Bol; fragm. buză și partea superioară a vascei; dg = 14 cm; pastă cărămiziu cenușie cu impurități calcaroase mici; angobă cărămiziu cenușie (Em. Condurachi, Suzana Dimitriu, *Histria I*, p. 437, fig. 338); fig. 4.
106. Cupă; dg = 16 cm; pastă cărămie fină, ușor micasată; firnis maron roșcat distribuit neuniform; în exterior alternează benzi rezervate cu dungă de firnis maron; histrian (?).
107. "One handler" histrian; dg = 18 cm; pastă cărămie fină, ușor micasată; firnis roșcat ("histrian") distribuit neuniform.
108. Cupă (?); dg = 7 cm; pastă cărămie, ușor micasată; firnis roșcat ("histrian") în exterior; rezervat: suprafața de așezare și interiorul piciorului; histrian ?
109. Bol; dg = 15 cm; pastă cenușie lustruită; histrian (?)
110. Bol; dg = 15 cm; pastă cenușie lustruită; histrian (?)
111. Cană; dg = 10 cm; pastă cenușie cu impurități calcaroase; histrian (?)
112. Amforă; dg = 7 cm; pastă vineție; în exterior, pe partea inferioară a vascei urme de slip (?) negru; Lesbos ?
113. Bol (?); dg = 10 cm; pastă vinețiu deschis, micasată, lustruită; Lesbos (?)
114. Bol (?); dg = 6 cm; pastă vineție, micasată; în exterior, pe partea inferioară a vascei două incizii fine paralele; Lesbos (?)
115. Vas închis; dg = 8 cm; pastă cărămiziu cenușie cu impurități calcaroase, ușor micasată, arsă imperfect.
116. Cupă; fragm. de buză și partea superioară a vascei; dg = 16 cm; firnis maron roșcat în interior și pe muchia buzei; în interior dungă rezervată cu linie firnis; în exterior dungă de firnis la jumătatea fragmentului; Alexandrescu, Necropola, pl. 88, m. XXII, 17 b, p. 167; al treilea sfert al sec. V a.Chr.; fig. 3.

117. Aryballos (?); Corinth.
118. Amforă; dg = 15 cm; pastă cărămizie, ușor micasată, fină; angobă roz gălbui.
119. Vas închis; dg = 20 cm; pastă cărămizie, ușor micasată, cu mici impurități; angobă cărămizie, micasată.
120. Amforă; dg = 16 cm; pastă cărămizie cu impurități calcaroase.
121. Amforă; dg = 16 cm; pastă cărămizie cu impurități calcaroase.
122. Cupă attică; lipsește partea inferioară a vascei și piciorul; dg = 16 cm; firnis negru în interior, maroniu pe buză în exterior; în interior benzi de firnis; decor cu firnis diluat pe fond rezervat, apoi bandă firnis; Em Condurachi, Suzana Dimitriu, *Histria I*, p. 418, fig. 304-305; fig. 3.
123. Cupă attică; dg = 12 cm; firnis negru.
124. Castron E.G.; fragm. buză și partea superioară a vascei; dg = 17 cm; pastă cărămizie; firnis maroniu subțire pe tot fragmentul; Dimitriu, *Cartierul*, cat. 698, p. 76, pl. 13; fig. 3.
125. Amforetă; dg = 9 cm; pastă foarte fină roz, ușor micasată.
126. Bol E.G.; fragm. de buză și pansă; în exterior rozetă formată din puncte; în interior firnis și trei benzi înguste (alb, roșu, alb) în retușe; Dimitriu, *Cartierul*, cat. 127, pl.10, p. 67 (NA I B); cf. și P. Alexandrescu, *Histria IV*, cat. 211; începutul sec. VI a.Chr.; fig. 3.
127. Oenochoe E.G.; fragm. de umăr; angobă gălbuie; decor cu firnis brun: rozetă punctată pe umăr; compară cu Dimitriu, *Cartierul*, cat. 29, p. 59, pl. 3; fig. 3.
128. Cupă E.G.; fragm. picior și fund; dp = 5 cm; pastă cărămizie, cu impurități calcaroase fine, imperfect arsă; firnis maroniu de slabă calitate în exterior; în interior rozetă (petale cu firnis maroniu brun, conturul petalelor și cercul din centru cu firnis roșcat); Dimitriu, *Cartierul*, cat. 216-219, p. 76, pl. 13, p. 445; fig. 3.
129. Bol; dg = 16 cm; pastă cărămiziu închis cu nisip negru supra-arsă; angobă maron cenușiu.
130. Cupă attică.
131. Kantharos (?); dg = 14 cm; pastă cărămizie fină, ușor micasată; firnis negru-brun pe buză, în interior; în exterior, dungă de firnis maroniu sub buză și urme pe muchie.
132. Cupă (?); dg = 5,5 cm; pastă cărămizie fină, ușor micasată; în interior firnis negru și în centru trei cercuri concentrice cu firnis; în exterior, linie de firnis deasupra piciorului.
133. Cupă (?) E.G.; fragm. de fund și partea inferioară a vascei; dp = 4,5 cm; pastă cărămizie fină, cu impurități calcaroase fine; firnis subțire bej; în interior rozetă înconjurată de o bandă de firnis roșcat deschis; în exterior slip cărămiziu; în zona de contact cu piciorul și pe picior firnis subțire roșcat deschis, Dimitriu, *Cartierul*, cat. 705; fig. 3.
134. Cupă E.G.; fragm. picior; dp = 5 cm; pastă cărămizie cu particule calcaroase, imperfect arsă; în interior angobă cărămizie. Decor: rozetă centrală cu firnis maron brun formată din petale conturate cu maron roșcat; Dimitriu, *Cartierul*, cat. 128; *CVA Great Britain*, 12, pl. 21, 4b; *Clara Rhodos*, IV, p. 43, fig. 12; fig. 3.

135. Cană; dg = 18 cm; pastă fină, ușor micasată, arsă imperfect; firnis maron brun, distribuit neuniform; Dimitriu, *Cartierul*, cat. 646.
136. Vas autohton; fragment de fund; pastă cenușie, cu multe impurități calcaroase; dp = 6 cm; imperfect ars; fig. 3.
137. *Fish-plate* histrian; dg = 22 cm; pastă fină, micasată; firnis roșcat ("histrian") în interior și pe buză; Alexandrescu, *Necropola*, pl. 90, m.II.1, p.195; cca.350 a.Chr.
138. Crater corinthic; fragm. de pansă; războinic spre dreapta cu coif și lance; detalii cască, corp și lance cu incizii. Limita superioară: dungă de firnis maroniu cu linie fină portocalie în retușe. În interior firnis brun-maroniu; în partea superioară urmă de dungă portocalie în retușe. Payne, *Necrocorinthia*, cat. 991, pl.32, 1-2; cat. 988, pl. 32, 3 (Middle Corinthian); Cook, *Greek*, p. 57, pl.12a (Middle Ripe Corinthian); primul sfert al sec. VI a.Chr. = 600-575); *CVA Deutschland* 38, pl. 49, p. 12-13 (Middle Corinthian, al doilea sfert al sec. VI a.Chr.); fig.9
139. Vas autohton; lucrat cu mâna, fără elemente de decor pe fragmentul păstrat; fig. 3.
140. Greutate pentru plasa de prins pește; d = cca. 8 cm; fig. 4.
141. Partea superioară a unui vas indigen din pastă neagră, lustruită; fig. 9.

Faptul că sondajul α este - după foarte mulți ani<sup>9</sup>- singurul care pornește de la suprafața actuală a solului și coboară până la stâncă în zona cetății târzii ne-a impus o comparație cu situația înregistrată în diferite puncte ale Histriei. Într-o oarecare măsură ni s-a părut surprinzător să constatăm că observațiile privind stratigrafia epocii grecești, făcute în alte puncte de locuire, au fost confirmate de sondajul nostru, în ciuda dimensiunilor modeste pe care le are. Pe scurt, se poate constata că situația stratigrafică înregistrată în sondajul nostru este similară cu cea observată în alte zone ale cetății:

#### NA I = Nivelul arhaic I (G 1)

- Sectorul X** - sfârșitul sec. VII a.Chr., Dimitriu, *Cartierul*, p. 22-24 și n. 9.  
 - secțiunea X/1956, sfârșitul sec. VII a.Chr., Dimitriu, *Cartierul*, p. 22.  
 - secțiunea X/S, sfârșitul sec. VII a.Chr., Dimitriu, *Cartierul*, p. 22.  
 - secțiunea X/1958, faza A, sfârșitul sec. VII a.Chr., Dimitriu, *Cartierul*, p. 22.  
 - secțiunea X/1958, faza B, sfârșitul sec. VII a.Chr., Dimitriu, *Cartierul*, p. 22.  
 - secțiunea X A 1/1955-1957, Suzana Dimitriu și C. Radu, *Materiale*, 6(1959), p. 280-283.
- Sectorul S** - secțiunea S1, sfârșitul sec. VII a.Chr., Dimitriu, *Cartierul*, p. 22.

<sup>9</sup> După 1949, în partea de est a Histriei grecești au mai fost executate sondaje "de la iarbă" la stâncă dar informațiile păstrate sunt practic inutilizabile din punct de vedere al analizei stratigrafice (cf. V. Canarache, Suzana Dimitriu, *Histria I*, p. 163-205 și pl. XII-XIV).

**Sectorul central** - sondajul  $\alpha$ , G 1.

### NA II = Nivelul arhaic II (G 2)

- Sectorul X** - secțiunea X/S, NA II, începutul sec. VI - cca. 560 a.Chr., Dimitriu, *Cartierul*, p. 25.  
 - secțiunea XNV, NA II, începutul sec. VI - cca. 560 a.Chr., Dimitriu, *Cartierul*, p. 25.  
 - secțiunea X A 1/1955-1957, Em. Condurachi și col., *Materiale*, 6(1959), p. 280-283.  
 - secțiunea XV 1, NA II, începutul sec. VI-cca.560 a.Chr., Dimitriu, *Cartierul*, p. 25.  
 - secțiunea XV 1, NA II, faza A, începutul sec. VI - cca. 560 a.Chr., Dimitriu, *Cartierul*, p. 24.  
 - secțiunea XV 1, NA II, faza B, începutul sec. VI - cca. 560 a.Chr., Dimitriu, *Cartierul*, p. 24.
- Sectorul S** - secțiunea S/1959, NA II, începutul sec. VI - cca. 560 a.Chr., Dimitriu, *Cartierul*, p. 24.
- Sectorul XNV** - secțiunea XNV 1974, NA II, Maria Coja, *Histria V*, p. 20.
- Sectorul S<sub>G</sub>** - NA II, prima jumătate a sec VI a.Chr., Maria Coja, *Histria V*, p. 19-20 și n. 22.
- Sectorul SH** - NA II, Maria Coja, *Histria V*, p.20.
- Sectorul SI** - NA II, Maria Coja, *Histria V*, p.20.
- Sectorul Central** - sondajul  $\alpha$ , G 2.

### NA III = Nivel arhaic III (G 3)

- Sectorul X** - NA III, 560 - ultimul deceniu sec. VI a.Chr., Dimitriu, *Cartierul*, p. 27-31 și n. 11.  
 - NA III, faza A, 560 - ultimul deceniu sec. VI a.Chr., Dimitriu, *Cartierul*, p. 27.  
 - NA III, faza B, 560 - ultimul deceniu sec. VI a.Chr., Dimitriu, *Cartierul*, p. 28.  
 - NA III (C) 560 - ultimul deceniu sec. VI a.Chr., Dimitriu, *Cartierul*, p. 28.  
 - secțiunea X/1956, NA III, faza A, 560 - ultimul deceniu sec. VI a.Chr., Dimitriu, *Cartierul*, p. 27.  
 - secțiunea X/1956, NA III, faza B, 560 - ultimul deceniu sec. VI a.Chr., Dimitriu, *Cartierul*, p. 28.  
 - secțiunea X/1956, NA III (C), 560 - ultimul deceniu sec. VI a.Chr., Dimitriu, *Cartierul*, p. 28.  
 - secțiunea X/1958, NA III, faza A, 560 - ultimul deceniu sec. VI a.Chr., Dimitriu, *Cartierul*, p. 27.

- secțiunea X/1958, NA III, faza B, 560 - ultimul deceniu sec. VI a.Chr., Dimitriu, *Cartierul*, p. 28.
- secțiunea X/1958, NA III (C), 560 - ultimul deceniu sec. VI a.Chr., Dimitriu, *Cartierul*, p. 28.
- secțiunea X/1960, NA III (C), 560 - ultimul deceniu sec. VI a.Chr., Dimitriu, *Cartierul*, p. 28.
- secțiunea X A 1/1955-1957, Em. Condurachi și col, *Materiale*, 6(1959), p. 280-283.
- secțiunea XNV, NA III, 560 - ultimul deceniu al sec. VI a.Chr., Dimitriu, *Cartierul*, p. 27.
- secțiunea XNV, NA III, faza A, 560 - ultimul deceniu sec. VI a.Chr., Dimitriu, *Cartierul*, p. 27.
- secțiunea XNV, NA III, faza B, 560 - ultimul deceniu sec. VI a.Chr., Dimitriu, *Cartierul*, p. 28.
- secțiunea XNV, NA III (C), 560 - ultimul deceniu sec. VI a.Chr., Dimitriu, *Cartierul*, p. 28.
- secțiunea XV 1, NA III, faza A, 560 - ultimul deceniu sec. VI a.Chr., Dimitriu, *Cartierul*, p. 27.
- secțiunea XV 1, NA III, faza B, 560 - ultimul deceniu sec. VI a.Chr., Dimitriu, *Cartierul*, p. 28.
- secțiunea XV1, NA III, faza C, 560 - ultimul deceniu sec. VI, Dimitriu, *Cartierul*, p. 28.
- secțiunea XNV "Cîmpie", NA III (C), 560 - ultimul deceniu sec. VI a.Chr., Dimitriu, *Cartierul*, p. 28.
- Sectorul S** - S1/1959, NA III, faza A, 560 - ultimul deceniu sec. VI a.Chr., Dimitriu, *Cartierul*, p. 28.
- S1/1959, NA III, faza B, 560 - ultimul deceniu sec. VI a.Chr., Dimitriu, *Cartierul*, p. 28.
- Sectorul Z<sub>2</sub>** - NA III, 560 - ultimul deceniu sec. VI a.Chr., Dimitriu, *Cartierul*, p. 27.
- Sectorul central** - sondajul α, G 3

#### NC I = Nivel clasic I (G 4)

- Sectorul X** - Em. Condurachi, Suzana Dimitriu, *Histria I*, p. 229, pl. 25, unde nivelul este numit "attic inferior"; cf. și p. 363.
- X/1956, inedit
- X/1957, inedit
- X/1960, inedit
- X/1966, inedit
- XNV "Cîmpie"/1959, Suzana Dimitriu și C. Dumitrescu, *Materiale*, 8(1962), p. 401-408.
- Secțiunea X-Z/1952, Suzana Dimitriu, *Materiale*, 4(1957), p. 24-32.
- Sectorul Z<sub>2</sub>** - Maria Coja, *Materiale*, 7(1960), p. 24.

**Sectorul central** - sondajul  $\alpha$ , G 4, primele trei sferturi ale sec. V a.Chr.

#### NC II = Nivel clasic II (G 5)

**Sectorul X** - Em. Condurachi, Suzana Dimtriu, *Histria I*, p. 229, pl. 25, unde nivelul este numit "attic superior" ; cf. și p. 363.  
- X/1966, inedit

**Sectorul S<sub>G</sub>** - NC II, prima jumătate sec. IV, Maria Coja, *Histria V*, p. 27.

**Sectorul S<sub>G</sub>** - NC II, sfârșitul sec. V - începutul sec. IV, Maria Coja, *Histria V*, p. 21.

**Sectorul Z<sub>2</sub>** - NC II, sfârșitul sec. V - începutul sec. IV a.Chr., Maria Coja, *Materiale*, 6(1959), p. 284.

**Sectorul central** - sondajul  $\alpha$ , G 5, sfârșitul sec. V - începutul sec. IV a.Chr.

#### NH I = Nivel elenistic I (G 6)

**Sectorul X** - secțiunea X/1952, faza A, Em. Condurachi, Suzana Dimitriu, *Histria I*, p. 218-221.

- secțiunea X/1952, faza B, Em. Condurachi, Suzana Dimitriu, *Histria I*, p. 218-221.

- secțiunea X A 1/1955-1957, Suzana Dimitriu, C. Radu, *Materiale*, 6(1959), p. 280-283.

**Secțiunea X - Z** - între malul lacului Sinoe și X/1949, V. Canarache, Suzana Dimitriu, *Histria I*, p. 200.

**Sectorul Z<sub>2</sub>** - NH I, a doua jumătate a sec. IV a.Chr, Maria Coja, *Materiale*, 6(1959), p. 284 și pl. VI; Eadem, *Dacia*, N.S., 6(1962), p. 122; Eadem, *Histria V*, p. 22-23.

**Sectorul Z<sub>2</sub>** - secțiunea S 11, NH I, a doua jumătate sec. IV a.Chr., Maria Coja, *Histria V*, p. 23.

**Sectorul Z<sub>2</sub>** - S 12, NH I, a doua jumătate a sec. IV a.Chr., Maria Coja, *Materiale*, 9(1970), p. 202-209; Maria Coja, *Histria V*, p. 23.

**Sectorul S<sub>G</sub>** - NH I, sfârșitul sec. IV - începutul sec. III a.Chr., Maria Coja, *Histria V*, p. 28-30.

**Sectorul central** - sondajul  $\alpha$ , G 6, a doua jumătate sec. IV a.Chr.

#### NH II = Nivelul elenistic II (G 7)

**Sectorul X** - secțiunea X/1952, Em. Condurachi, Suzana Dimitriu, *Histria I*, p. 218 - 221.

- secțiunea X A 1/1955-1957, Suzana Dimitriu, C. Radu, *Materiale*, 6(1959), p. 280-283.

**Secțiunea X -Z** - între malul lacului Sinoe și X/1949, V. Canarache, Suzana Dimitriu, *Histria I*, p. 200.

- Sectorul Z<sub>2</sub>** - Maria Coja, *Materiale*, 6(1959), p. 285 și pl. VI.  
**Sectorul Z<sub>2</sub>** - Maria Coja, *Materiale*, 7(1960), p. 253.  
**Sectorul S<sub>C</sub>** - secolul III, Maria Coja, *Histria V*, p. 30-31.  
**Sectorul central** - sondajul α, G 7.

### NH III = Nivel elenistic III (G 8)

- Sectorul X** - secțiunea X/1952, Em. Condurachi, Suzana Dimtriu, *Histria I*, p. 218-221.  
 - secțiunea X A 1/1955-1957, Suzana Dimitriu, C. Radu, *Materiale*, 6(1959), p. 280-283.  
**Secțiunea X- Z** - între malul lacului Sinoe și X/1949, V. Canarache, Suzana Dimitriu, *Histria I*, p. 200.  
**Sectorul Z<sub>2</sub>** - sec. II, Maria Coja, *Materiale*, 6, 1959, p. 285 și pl. 6; Eadem, *Materiale*, 7(1961), p. 251 și 254; Eadem, *Histria V*, p. 33.  
**Sectorul S<sub>C</sub>** - sec. II, Maria Coja, *Histria V*, p. 33.  
**Sectorul T** - sfârșitul sec. II - începutul sec. I a.Chr., V. Andronescu-Eftimie, *Materiale*, 5(1959), p. 286; Em. Condurachi și colab., *Materiale*, 6(1959), p. 273.  
**Sectorul central** - sondajul α, G 8.

În ceea ce privește datarea absolută a nivelelor sondajului α se pot trage următoarele concluzii:

- G 1:** nu avem nici un indiciu în privința datării acestui nivel, dar putem presupune că el este anterior celui mai vechi material de pe **G 2** (bolurile cu rozetă punctată), deci înaintea începutului secolului al VI-lea a.Chr. În aceste condiții el ar trebui asimilat nivelului NA I surprins în alte puncte ale cetății unde este datat în ultima treime a secolului al VII-lea a.Chr.  
**G 2:** prima jumătate a secolului al VI-lea a.Chr. și puțin după această dată (cca. 600-cca. 540 a.Chr.).  
**G 3:** ultima parte a secolului al VI-lea a.Chr.  
**G 4:** acoperă primele trei sferturi ale secolului al V-lea a.Chr.  
**G 5:** este datat de ceramică între ultimul sfert al secolului al V-lea și până imediat după jumătatea secolului al IV-lea a.Chr.  
**G 6:** se datează între 350/340 și începutul secolului al III-lea a.Chr.  
**G 7:** ceramica din groapa care pornește din acest nivel se încadrează între începutul secolului al III-lea și primele decenii ale secolului al II-lea a.Chr.  
**G 8:** deși materialul ceramic nu permite o datare exactă este rezonabil să presupunem ca moment de început o dată ulterioară primelor decenii ale secolului al II-lea a.Chr. - până la începutul secolului I a.Chr.

Similitudinile constatate între schema cronologică a stratigrafiei sondajului nostru și cea a altor puncte cercetate din cetate sunt, deci, evidente.

Din păcate, lipsa unor elemente certe de datare a fragmentelor ceramice prezente în stratul de nivelare a stâncii precum și absența oricărei referiri la o

situație asemănătoare în săpăturile anterioare nu ne permite avansarea unei propuneri de datare a respectivului moment. De asemenea, nu putem estima nici perioada scursă între momentul de locuire atestat de cioburile "rulate" și cel al nivelării stâncii. Credem însă că este normal ca ele să fie separate în timp. În aceste condiții, dacă putem fi de acord cu presupunerea că G 1 se plasează în ultima treime a secolului al VII-lea a.Chr. rezultă că fragmentele "rulate" ar trebui să ateste o locuire anterioară acestui moment.

Prezența pe primele două niveluri, cele mai vechi, a unor fragmente ceramice corinthice ne-a determinat să trecem foarte pe scurt în revistă și descoperirile, deloc numeroase<sup>10</sup>, de acest tip de la Histria.

Ceea ce știm cu siguranță până acum este că la Histria avem cel mai vechi grup de ceramică corinthică din Pont: un "pointed" aryballos<sup>11</sup> și un capac de pyxidă aparținând Transitional -ului. Urmează, cronologic, trei fragmente Early Corinthian și 17 piese Middle Corinthian, primii din această serie fiind un skyphos și doi aryballoi "football"<sup>12</sup>.

Din punctul de vedere al condițiilor de descoperire situația se prezintă în felul următor: cele două fragmente încadrabile în Transitional provin din vechile săpături<sup>13</sup>; cele trei fragmente Early Corinthian sunt de asemenea din săpăturile Lambrino<sup>14</sup>; vasele Middle Corinthian provin din sectorul X (patru din nivelul NA II<sup>15</sup>, două "din strat"<sup>16</sup>) din Zona Sacră (un fragment<sup>17</sup>) și din vechile săpături (10 fragmente<sup>18</sup>). Deci pentru 15 vase (din totalul de 22) nu cunoaștem condițiile stratigrafice, iar fragmentului din Zona Sacră îi sunt atribuite două poziții diferite<sup>19</sup>.

Situația ceramicii corinthice de la Histria impune, deci, două concluzii:

- 1.- pe de o parte contextele arheologice sigure nu au dus la identificarea acestui tip de ceramică decât - cel mai devreme - în NA II datat de Suzana Dimitriu "începutul secolului al VI-lea și până spre 570-560 î.e.n."<sup>20</sup>. (Pentru NA I se face mențiunea expresă a lipsei ceramicii corinthice<sup>21</sup>).

<sup>10</sup> Lambrino, *VAH*, p. 23; P. Alexandrescu, *Histria IV*, cat. 258-290 și p. 21.

<sup>11</sup> Inv. V 1075. P. Alexandrescu, *StCl* 4 1962, p. 59, fig. 2/43; P. Alexandrescu, *Histria IV*, cat. 275 (Transitional). Pentru discuție asupra datării cf. observația lui R.M. Cook din Dimitriu, *Cartierul*, p. 52, n.100 (Early Corinthian) și P. Alexandrescu, *Histria IV*, p. 65.

<sup>12</sup> P. Alexandrescu, *Histria IV*, p. 21, cat. 258-290.

<sup>13</sup> P. Alexandrescu, *Histria IV*, cat. 267, 275.

<sup>14</sup> P. Alexandrescu, *Histria IV*, cat. 269, 271 și 276.

<sup>15</sup> Dimitriu, *Cartierul*, cat. 737 și P. Alexandrescu, *Histria IV*, cat. 259; Dimitriu, *Cartierul*, cat. 744 și P. Alexandrescu, *Histria IV*, cat. 263; Dimitriu, *Cartierul*, cat. 729 și P. Alexandrescu, *Histria IV*, cat. 262 (recent?); Dimitriu, *Cartierul*, cat. 727.

<sup>16</sup> Dimitriu, *Cartierul*, cat. 730 și P. Alexandrescu, *Histria IV*, cat. 261; P. Alexandrescu, *Histria IV*, cat. 284.

<sup>17</sup> Dimitriu, *Cartierul*, cat. 731 și P. Alexandrescu, *Histria IV*, cat. 276.

<sup>18</sup> Inv. V 3683; cf. Dimitriu, *Cartierul*, p. 52 și cat. 727 - 746; P. Alexandrescu, *Histria IV*, p. 21 și cat. 258-290.

<sup>19</sup> P. Alexandrescu, *Histria IV*, cat. 276 - "T/1951, sondaj A"; Dimitriu, *Cartierul*, cat. 731 "din strat".

<sup>20</sup> Dimitriu, *Cartierul*, p. 27 și n. 11.

<sup>21</sup> Eadem, p. 38 și p. 52.

- 2.- pe de altă parte există fragmente mai vechi (Transitionalul este datat 640-625 după Payne), dar condițiile lor de descoperire nu ne sunt cunoscute.

Deși aceste vase nu au contexte asigurate și nici nu sunt așa de numeroase<sup>22</sup>, ele dovedesc totuși că măcar contacte sporadice au existat între zonele pontice și lumea greacă înainte de datele de fondare a coloniilor tradițional acceptate. Aceste descoperiri sunt în acord cu mărturiile oferite de literatura greacă și demonstrează "beyond reasonable doubt that by 700 the Black Sea was already becoming familiar to the Greeks"<sup>23</sup>.

În acest context trebuie amintit că în literatura privitoare la data întemeierii Histriei nu figurează numai ipoteza fundării cetății la o dată în acord cu Pseudo-Skymnos<sup>24</sup> sau Eusebius<sup>25</sup>, ci și aceea a existenței unui *emporion* care ar fi funcționat într-un moment anterior întemeierii propriu-zise a cetății<sup>26</sup>.

Dacă fragmentele ceramice prezente în stratul de nivelare atestă existența acestui presupus *emporion*<sup>27</sup> sau chiar o dată de locuire în zona cetății anterior celor mai vechi importuri ceramice datate cert<sup>28</sup> - rămâne să fie confirmat (sau nu) de cercetări ulterioare. Numai acestea vor putea preciza dacă avem de-a face cu relații pre-coloniale sau poate, mai degrabă, cu unele proto-coloniale.

Oricum, este evident că orice colonizare serioasă necesită cunoștințe anterioare, cel puțin despre teritoriul care urmează a fi colonizat cât și despre eventualii locuitori. Aceasta este o premisă teoretică imbatabilă pentru a presupune contacte pre-coloniale între greci și populațiile autohtone. Din păcate, izvoarele antice referitoare explicit la această problemă sunt inexistente<sup>29</sup>.

Pe de altă parte, în așezarea de la Nunțași, aflată la circa 8 km de Histria, cea mai veche ceramică descoperită (boluri cu păsări) se datează la sfârșitul secolului

<sup>22</sup> În plus, un vas de la Histria de tip 'G2-3 ware' are o datare și mai ridicată (sf. sec. VIII - prima jum. sec. VII a.Chr.). Pentru acest vas cf. discuția P. Bernard, BCH, 1964, p. 88-105; A. J. Graham, ABSA 73(1978), p. 67-69; J.N. Coldstream, *Geometric Greece*, London, 1977, p. 263 și urm.; M.B. Moore, *Samothrace*, V(1981), p. 317-371. Vaselor de la Histria li se adaugă un vas geometric de la Berezan, hydrie datată de J. N. Coldstream, *Greek Geometric Pottery*, London, 1968, p. 377 nr. 7 ca Middle Geometric II (cca 800-760 a.C.).

<sup>23</sup> R. Drew, JHS, 96(1976), p. 22.

<sup>24</sup> Em. Condurachi SCIV 2(1951), 2, p. 46; Idem, *Histria I*, p. 16-17; Suzana Dimitriu, Maria Coja, Dacia, N.S 2(1958), p. 78-80; Dimitriu, *Cartierul*, p. 38 - 39.

<sup>25</sup> V. Pârvan, *Getica*, p. 289; R. Vulpe, *Ancient History of Dobroudja*, Bucurest, 1940, p. 49; Lambrino, VAH, p. 12; cf. și pag. 352 (chiar prima jumătate sec. VII); P. Alexandrescu, StCl. 4(1962); Idem, P. Alexandrescu, *Histria IV*, p. 19, n. 3; Idem, *Pontica*, 18( 1985), p. 41-54; Idem, *Pontica*, 19(1986), p. 19-32.

<sup>26</sup> Lambrino, VAH, p. 12; Em. Condurachi, *Histria I*, p. 17; Suzana Dimitriu, Maria Coja, *op. cit.*, p. 38-39, 90-91; Em. Condurachi, SCIV 2(1951), 2, p. 46; Idem, *Histria I*, p. 16-17; Dimitriu, *Cartierul*, p. 38-39.

<sup>27</sup> R. Drew, *loc. cit.* și S.M. Burnstein, *Classical Philology*, 71(1976), p. 339-341 au demonstrat că cele două versuri din Iliada, 2, v. 853-855 nu sunt o interpolare târzie așa cum s-a considerat mult timp.

<sup>28</sup> Cf. P. Alexandrescu, *Histria IV*, cat. 302, 620-600.

<sup>29</sup> O paralelă din lumea vestică sunt fenicienii care, după cum ne spune Thucydide (6.2.6) aveau așezări pe țărmul Siciliei cu mult înainte de venirea grecilor. Deși nici această relatare nu este confirmată arheologic, ea atestă cel puțin tradiția că fenicienii i-au precedat pe greci în această zonă.

al VII-lea a.Chr.<sup>30</sup>, deci momentul de început al acestei aşezări din *chora* histriană ar fi de plasat la aceeaşi dată cu fundarea Histriei.

Este, credem, de presupus că între momentele de început al Histriei şi al aşezării de la Nuntaşi trebuie să existe un decalaj cronologic impus de logica cea mai elementară care ne indică că un interval de timp oarecare trebuie să se fi scurs între aşezarea primilor colonişti la Histria şi momentul în care aceştia au început să înfiinţeze aşezări în care să se desfăşoare schimburile cu populaţia autohtonă.

Să mai adăugăm la această argumentaţie şi datele obţinute prin săpăturile care au avut loc la Tariverde<sup>31</sup> şi care au avut drept rezultat identificarea unei aşezări greco-indigene, aflată la circa 20 km de Histria, ale cărei începuturi nu pot fi plasate înainte de primul sfert al sec. VI a.Chr.

La Orgame recentele cercetări au scos la lumină ceramică arhaică (boluri cu păşari) de la sfârşitul secolului al VII-lea a.Chr.<sup>32</sup> Or, dacă Orgame este o fundaţie histriană<sup>33</sup> atunci din nou avem un motiv să credem că primii colonişti au sosit la Histria mai degrabă către mijlocul sec. VII a.Chr. Aceasta cu atât mai mult cu cât, la Orgame, un strat de 15-20 cm, aşezat direct pe stâncă, conţinea vestigii ale unor podele de locuinţe şi gropi menajere cu fragmente ceramice Babadag I şi II. Acest nivel pare să fi fost interferat cu cel arhaic (fragment de bol cu păşari greco-oriental "rodian" databil la sfârşitul secolului al VII-lea a.Chr.). Aceasta este singurul caz în care avem dovada arheologică că ne aflăm în faţa unei aşezări autohtone care a precedat o colonie greacă.

Sucesiunea acestor aşezări în spaţiu datorată depărtării lor de Histria, precum şi în timp oferă o schemă logică de evoluţie spre interiorul *chorei* perfect în acord cu datele cronologice ale începuturilor lor.

Rezultatele celor două noi cercetări, coroborate de informaţiile oferite de ceramica corintică descoperită la Histria, credem că se constituie în argumente importante ale susţinerii datării fondării Histriei în jurul mijlocului secolului al VII-lea a.Chr.

\*

\* \*

Aşa cum aminteam la începutul acestui articol, problema stratigrafiei generale la Histria s-a pus după cel de-al doilea război mondial. O primă încercare de numerotare a stratigrafiei pentru epoca romană s-a făcut cu ocazia

<sup>30</sup> Informaţie oferită cu amabilitate de autorul cercetărilor de la Nuntaşi II, Catrinel Domăneanţu, căreia îi mulţumim încă o dată.

<sup>31</sup> D. Popescu, Gh. Cantacuzino, SCIV 3(1952), p. 269-272; Idem, SCIV 4, 1-2(1953), p. 129-135; R. Vulpe, SCIV 5(1954), 1-2, p. 100-108; R. Vulpe, SCIV 6(1955), 3-4, p. 543-548; D. Berciu, C. Preda, Materiale 4(1959), p. 77-88; D. Berciu, C. Preda, Materiale 5(1959), p. 318-323; D. Berciu, C. Preda, Materiale 7(1960), p. 273-279; C. Preda, Pontica 5(1978), p. 77-87 cu discuţie asupra caracterului aşezării.

<sup>32</sup> Informaţie Mihaela Mănuclu-Adameşteanu şi Liana Oţa, cărora le mulţumim .

<sup>33</sup> "Orgame, fără îndoială o aşezare fondată de histrieni", Maria Coja, *Les fortifications grecques dans les colonies de la côte ouest du Pont-Euxin*, în *La fortification dans l'histoire du monde grec*, Actes du colloque international CNRS, Valbonne, 1982 [Paris 1986], p. 95-103, fig. 211-217.

sondajului din anii 1969-1970, sondaj care a dus și la descoperirea basilicii episcopale. Cu această ocazie au fost sesizate opt niveluri romane numerotate de la stratul vegetal și care pot fi bine datate datorită bogatului material numismatic recoltat. Însă nivelurile surprinse sunt din perioada târzie, cel mai timpuriu (N VIII) fiind datat în secolul al III-lea, iar cel mai târziu (N I) posterior anilor 592/593<sup>34</sup>.

O nouă reconsiderare a stratigrafiei romane de la Histria are loc o dată cu săpăturile efectuate în Terme I și II, unde au fost surprinse și nivelurile din perioada romană timpurie. Astfel, nivelurile au fost renumerotate, cel timpuriu devenind N I, iar cel târziu N V<sup>35</sup>, sigle pe care le vom folosi în continuare și aici.

Sondajul α a avut ca scop inițial verificarea fundației basilicii, ulterior acesta este extins până la stâncă pentru verificarea stratigrafiei. Sondajul α a pornit de la primul nivel de călcare al basilicii (N IVA), fiind surprinse și de această dată nivelurile romane deja cunoscute.

Materialul ceramic recoltat nu este foarte bogat și este destul de fragmentar. Totuși, el ne poate oferi câteva repere cronologice.

**Nivelul N IA** - păstrat parțial, poate fi datat în secolul I p.Chr. pe baza următoarelor fragmente (numerotarea corespunde catalogului anexat): nr. cat. 25, 33 (fig. 8), 38 (fig. 9).

**Nivelul N IB** - reprezentat de o podea de lut, poate fi datat în primele trei sferturi ale secolului al II-lea p.Chr. pe baza următoarelor fragmente: nr. cat. 2 (fig. 6), 16 (fig. 7), 36 (fig. 9).

**Nivelul N IC** - individualizat printr-o nouă podea de lut, cu urma unui pavaj se datează în ultimul sfert al secolului al II-lea - mijlocul secolului al III-lea p.Chr. pe baza următoarelor fragmente: nr. cat. 6 (fig. 6), 15 (fig. 7), 26 (fig. 8).

**Nivelul N IIA** - reprezentat printr-un pavaj, se datează în a doua jumătate a secolului al III-lea - sfârșitul secolului al III-lea p.Chr. pe baza următoarelor fragmente: nr. cat. 11 (fig. 7), 23 (fig. 8).

**Nivelul N IIB** - reprezentat printr-o podea groasă de lut, cu urma unui zid, demantelat ulterior, poate fi datat în primele trei sferturi ale secolului al IV-lea p.Chr. pe baza următoarelor fragmente: nr. cat. 10, 12, 13 (fig. 7), 24 (fig. 8).

**Nivelul N IIIA** - reprezentat printr-un pat de pietre (pavaj ?) cu puternice urme de arsură, se datează în ultimul sfert al secolului al IV-lea - prima jumătate a secolului al V-lea p.Chr. pe baza următoarelor fragmente: nr. cat. 8 (fig. 6), 31 (fig. 8), 35 (fig. 9).

**Nivelul N IIIB** - aflat imediat sub patul de așteptare al nivelului basilicii (IVA), se datează în a doua jumătate a secolului al V-lea p.Chr. pe baza următoarelor fragmente: nr. cat. 7 (fig. 6), 9 (fig. 7).

<sup>34</sup> Al. Suceveanu, C. Scorpan, *op.cit.*, p.164-168.

<sup>35</sup> Al. Suceveanu, *loc.cit.*

CATALOG<sup>36</sup>

## Fig. 6

1. Amforă; trei fragm. neîntregibile; dg = 13 cm; dp = 10 cm; pastă fină de culoare cărămie cu pietricele, angobă gălbuie; buza dreaptă, gât lung, toarta (ovală în secțiune) se prinde de pe gâtul vasului, picior inelar; Robinson, F71 (sec. II p.Chr.).
2. Amforă; fragm. partea superioară; dg = 5 cm; pastă de culoare roz-cărămie cu particule (oxizi ?); buza evazată și rotunjită este delimitată de gâtul vasului printr-o ușoară șanțuire; Opaiț, Peuce 8, p. 303. pl. VII/2 (începutul sec. II p.Chr.).
3. Amforă; fragm. partea superioară; dg = 10 cm; pastă de culoare cărămie cu impurități, vopsea roșie; buza evazată ușor; Al. Suceveanu, *Histria VI*, pl. 12/76 (sec. III p.Chr.).
4. Amforă; fragm. partea superioară; dg = 15 cm; pastă de culoare cărămie, poroasă; buza evazată, gâtul delimitat de corp printr-o ușoară șanțuire; Al. Suceveanu, *Histria VI*, pl. 10/92 (sec. II-III p.Chr.).
5. Amforă; fragm. partea inferioară; Hp = 4 cm; pastă fină de culoare bej-oranj, angobă la exterior; baza conică, pereții verticali; Opaiț, *Aspecte...*, p. 285, pl. 15/6 (sec. II-V p.Chr. - acest tip cunoaște o evoluție în timp) fragm. găsit în nivelul N IIB, databil în primele decenii ale sec. IV p.Chr.
6. Amforă; fragm. partea inferioară; Hp = 6,5 cm; pastă de culoare cărămie cu mică, angobă bej-gălbuie; baza mult îngroșată, corpul emisferic; Opaiț, Peuce 8, p. 317, pl. 14,1 (primul sfert al sec. III p.Chr.).
7. Amforă; fragm. partea inferioară; db = 1 cm, dm = 16 cm; pastă de culoare roșu-cărămie, corp conic; Al. Suceveanu, *Histria VI*, pl.16/4 (sec. V p.Chr.).
8. Amforă; fragm. partea inferioară; Hp = 5 cm, H păstrată = 17 cm; pastă de culoare bej-gălbuie cu particule de mică și oxizi; baza conic, corpul tronconic; Opaiț, *Aspecte ...*, pl.21,3A (sec. III-IV p.Chr.) - fragm. găsit în nivelul N IIIA, databil a doua jumătate a sec. IV - sfârșitul sec. IV p.Chr.

## Fig. 7

9. Ulcior; fragm. partea inferioară; db = 7 cm, Hp = 1 cm; pastă fină de culoare cărămie cu mică, firnis roșu mat; baza inelară, bine profilată. Acest fragment face parte dintr-o categorie de ulcioare care apare în sec. I p.Chr. și cunoaște o evoluție până în sec. IV p.Chr. Această formă este databilă în sec. IV p.Chr. - Robinson, J65.
10. Ulcior; fragm. partea inferioară; db = 5,5 cm, Hp = 8 cm, dm = 14 cm; pastă de culoare gălbuie, vopsea roșu-brun în exterior; bază inelară, corp globular; Robinson, M225 (începutul sec. IV p.Chr.).

<sup>36</sup>Abrevieri folosite catalog sunt: db = diametru bază, dg = diametru gură, dm = diametru maxim, dp = diametru picior, fragm. = fragment, H = înălțime, Hp = înălțime picior, L = lungime, l = lățime.

11. Oală cu o toartă; fragm. partea superioară, toartă lipsă; dg = 12 cm, Hp = 7,5 cm; pastă de culoare bej-cenușie cu pietricele, urme de arsură secundară la exterior; buza ușor evazată, delimitată de corp printr-o șanțuire, corpul globular, toarta se prinde pe buză și pe umărul vasului; decor: coaste dispuse pe suprafața vasului; Robinson, M194 (sfârșitul sec. III-începutul sec. IV p.Chr.).
  12. Tigaie; fragm; dg = 35 cm, db = 25 cm, H = 4,5 cm; pastă de culoare brun-negricioasă, cuarț pisat, particule de calcar, foarte dur; pereții tronconici, baza plană; decor: interior-două cercuri concentrice în mijlocul vasului; exterior urme de ardere secundară; Robinson, M100 (după mijlocul sec. III p.Chr.); Opaiț, *Aspecte...*, pl. 43/4 (începutul sec. IV p.Chr.) - fragm. găsit în nivelul N IIB databil în primele trei sferturi ale sec. IV p.Chr.
  13. Farfurie ?; trei fragm. întregibile - partea superioară; dg = 29 cm; pastă fină de culoare bej-gălbuie; buza invazată; decor interior: o linie groasă în valuri încadrată de cercuri concentrice realizat cu vopsea roșie; Al. Suceveanu, *Histria VI*, pl. 4/2 (începutul sec. IV p. Chr.).
  14. Vas de bucătărie; fragm.; dg = 29 cm; pastă de culoare bej, arsă incomplet, zgrunțuroasă, urme de ardere secundară pe toată suprafața vasului, în interior sesizabil firnis (roșu ?); buza ușor evazată, pereții oblici, baza plană (?); Robinson, K36 (mijlocul sec. III p.Chr. - începutul sec. IV p.Chr.).
  15. Vas de masă; fragm. partea superioară; dg = 30 cm; pastă grosieră de culoare roz cu pietricele, patină cenușie, aspect interior bej-marونی, urme de ardere secundară; marginea răsfrântă orizontal spre exterior, cu două torți aplicate; Robinson, J22, (începutul sec III p.Chr.).
  16. Farfurie (?); două fragm. neîntregibile; pastă de culoare cenușie, firnis negru; decor: două linii incizate pe centru (?) sub care este aplicat un decor cu roțița dințată; Opaiț, Peuce 8, p. 352, pl.XVII/2 (mijlocul sec. II p.Chr.).
  17. Farfurie; fragm. partea inferioară; db = 8 cm; pastă fină de culoare cărămizie, firnis portocaliu lucios; baza inelară; decor: două linii incizate în interior spre mijlocul vasului și model floral (?) în centru; Al. Suceveanu, *Histria VI*, pl. 14/3 (sec. III p. Chr.).
  18. Farfurie; fragm. partea inferioară; db = 6 cm; pastă de culoare cafenie, vopsea roșie-brună; baza inelară; Opaiț, Peuce, 8, p. 349, pl. XV/2 (al doilea sfert al sec. III p.Chr.).
- Fig. 8**
19. Castron; fragm. partea superioară; dg = 30 cm; pastă fină de culoare cărămizie, firnis roz mat; buza rotunjită este îngroșată, sub buză se află o mică șanțuire, pereții conici; Mușețeanu, Elefterescu, Pontica 25, p. 225, fig. 2/32 (sec. II-III p.Chr.).
  20. Bol; fragm. partea superioară; dg = 16 cm; pastă de culoare cărămizie cu mică; buza ușor evazată și prevăzută cu o puternică șanțuire pentru capac; Al. Suceveanu, în RCRFActa 33(1996), p. 22-32, fig.1/XI,8 (sec. I-II p.Chr.).

21. Bol; fragm. partea superioară; dg = 15 cm; pastă fină de culoare cărămie, firnis roșu mat cu nuanțe maron (parțial); buza rotunjită printr-o canelură, marginea delimitată de corp printr-o canelură, pereții verticali; Al. Suceveanu, *Histria VI*, pl. 14/1 (sec. IV p.Chr.).
22. Căniță cu o toartă; fragm. partea superioară; dg = 7 cm; pastă fină de culoare cărămie, firnis roșu-maron mat; buza înaltă ușor evazată, delimitată de corp printr-o șanțuire, corpul cu pereții subțiri și bombați; toarta pornește de sub buză; Mușețeanu, Elefterescu, *Pontica 25*, fig. 4/75 (sec. II-III p.Chr.).
23. Căniță cu o toartă; trei fragm. neîntregibile, partea superioară; dg = 7 cm; pastă fină de culoare bej, firnis maroniu mat; buza ușor evazată spre exterior și delimitată de corp printr-o canelură; toarta pornește de la baza buzei; Robinson, M191 (sfârșitul sec. III p. Chr.).
24. Căniță; fragm. partea superioară; db = 3,5 cm, Hp = 3 cm; pastă fină de culoare bej-cafenie; baza tăiată drept, corpul bitronconic, Robinson, L23 (începutul sec. IV p.Chr.).
25. Ulcior de mici dimensiuni; fragm. partea inferioară; db = 6 cm; pastă fină de culoare roz-gălbuie; buză tăiată drept, cu un mic umbo în interior, delimitată de corp printr-o șanțuire; Robinson, G103 (sec. I p.Chr.).
26. Bol; fragm.; dg = 16 cm; pastă fină de culoare cărămie, firnis mat roșiatic-maroniu; buza ușor rotunjită, corpul emisferic; Al. Suceveanu, *Histria VI*, pl.8/14 (sfârșitul sec. II p.Chr.).
27. Bol; fragm. partea inferioară; db = 11 cm, dm = 10 cm; pastă de culoare cărămie cu mică, firnis roșu mat; baza tăiată drept, ușor delimitată de corp, corp emisferic; Al. Suceveanu, *Histria VI*, pl.11/5 (sec. II-III p.Chr.).
28. Bol; fragm. partea superioară; dg = 15 cm; pastă de culoare cărămie cu pietricele, angobă alb-gălbuie în exterior și interior; buza rotunjită ușor evazată spre interior, pereții oblici; Al. Suceveanu, *Histria VI*, pl.11/12 (sec. II-III p.Chr.).
29. Bol; fragm. partea superioară; dg = 10 cm; pastă de culoare cărămie, patină cenușie, firnis maron în interior care se scurge pe marginea exterioară; buza delimitată de corp, care este bombat; Robinson, M144 (mijlocul sec. III p.Chr.).
30. Bol; fragm. partea superioară; dg = 20 cm; pastă fină de culoare cărămie, firnis lucios roșu; buza rotunjită, corpul emisferic; Al. Suceveanu, *Histria VI*, pl.15/1 (sec. II-III p.Chr.).
31. Bol; fragm. partea superioară; dg = 16 cm; pastă fină de culoare cărămie, firnis mat roz; buza rotunjită, corpul emisferic; Al. Suceveanu, *Histria VI*, pl. 14/2 (sec. III-IV p.Chr.).
32. Bol; fragm. partea inferioară; db = 6 cm; pastă fină de culoare cărămie, firnis brun-roșcat, luciu metalic; bază inelară cu o mică șanțuire pe picior; decor: interior un cerc incizat; Robinson, K42 (mijlocul sec. III p.Chr.).
33. Bol; fragm. partea inferioară; db = 4,2 cm; pastă de culoare bej-

- gălbuie, firnis mat negru; picior semiînălțat cu o canelură la exterior, bază rotunjită cu un mic umbo; Robinson, F35 (sfârșitul sec. I a.Chr.).
34. Cupă semisferică; fragm. partea inferioară; db = 5 cm; pastă de culoare cărămizie cu pietricele, firnis lucios roșu-oranj; picior înălțat, despărțit de corp printr-o canelură, bază inelară; Robinson, G73 (începutul sec. I p.Chr.).

**Fig. 9.**

35. Bol (?); fragm. partea inferioară; db = 7 cm; pastă de culoare roz-gălbuie, firnis roșu-brun; picior inelar pereții oblici cu urme de reparație din antichitate; Robinson, L22 (începutul sec. IV p. Chr.).
36. Farfurie (?); fragm. partea superioară; dg = 13 cm; pastă fină de culoare cărămizie, firnis lucios oranj, parțial maron; buza, rotunjită, ușor evazată, delimitată de corp printr-o canelură, iar marginea delimitată de corp tot printr-o canelură, pereții verticali; Robinson, H4 (mijlocul sec. II p. Chr.).
37. Bol; fragm. partea inferioară; db = 7 cm; pastă fină de culoare castanie, firnis castaniu acoperă decât o parte din corp; baza tăiată drept, pereții tronconici; Mușețeanu, Elefterescu, Pontica 25, fig. 4/67 (sec. I-II p.Chr.).
38. Opaiț; fragm. disc; L = 8,5 cm, l = 7,5 cm; pastă de culoare cărămizie, firnis roșu-maron (parțial); vârful discului este spart, decor: vrejuri cu frunze și flori; Robinson, G137 (prima jumătate a sec. I p.Chr.).

Așa cum s-a afirmat și în prima parte a prezentei contribuții, sondajul α, în pofida dimensiunilor sale reduse, confirmă stratigrafia generală a cetății, motiv pentru care vom enumera în continuare punctele unde au fost identificate respectivele niveluri:

**N IA**

- Sectorul incintei elenistice din valul III** - continuarea funcționării incintei elenistice pe tot parcursul sec. I p.Chr., C. Preda, A. Doicescu, *Histria II*, p. 315-324; Suceveanu, *Histria VI*, p.77
- Săpături anterioare anului 1949** - edificiul roman, construit în manieră greacă, suprapus de incinta romană târzie, Gr. Florescu, *Histria I*, p.107-108
- Sector „Templu”** - edificii private din sec. I p.Chr. de peste templul lui Zeus, Al. S. Ștefan, *RMM.MIA 43(1974)*, 2, p. 44-47
- Sectorul basilicii extra-muros** - edificii particulare extra-murane din sec. I p.Chr., H. Nubar, *Materiale*, 9(1970), p. 195
- Rețeaua rutieră intramurană** - străzi de tradiție greacă, reparate în cursul sec. I-IV p.Chr., Gr. Florescu, *Histria I*, p. 352-357; Anișoara Sion, Al. Suceveanu, *RMM.MIA 43(1974)*, 1, p. 5-8

## N IB

- Terme I** – a doua fază a termelor, databilă în primele trei sferturi ale sec. II p.Chr., Gr. Florescu, *Histria I*, p. 135-136; Al. Suceveanu, *Histria VI*, p.19-21
- Săpături anterioare anului 1949** – edificiul roman, construit în manieră greacă, suprapus de incinta romană târzie, Gr. Florescu, *Histria I*, p. 107-108
- Sector „Templu”** – edificii private din sec. II p.Chr. de peste templul lui Zeus, Al. Suceveanu, *Dacia*, NS 13(1969), p. 345; Al. S. Ștefan, *loc.cit.*
- Sectorul basilicii extra-muros** – mare edificiu public și o stradă databile în primele trei sferturi ale sec. II p. Chr., H. Nubar, *op. cit.*, p. 200; Al. Suceveanu, *Histria VI*, p.81
- Incinta romană timpurie** – noua incintă a orașului, construită la începutul sec. II p.Chr., Gr. Florescu, Gh. Cantacuzino, *Histria I*, p. 285-293; cercetări inedite Maria Coja, cu mențiunea descoperirii unei monede de la Hadrian la nivelul plintei zidului
- Terme II** – prima fază a termelor, datată cu monedă de la Hadrian, Al. Suceveanu, *Histria VI*, p.30-32
- Sectorul incintei elenistice din valul III** – instalația hidraulică care suprapune incinta elenistică dezafectată la sfârșitul secolului I p.Chr., C. Preda, A. Doicescu, *Histria II*, p. 324-329; Al. Suceveanu, *Histria VI*, p. 80-81
- Secțiunea Est-Vest (1949-1952)** – edificiu public din sec. II p.Chr., Gr. Florescu, *Histria I*, p. 356; Al. S. Ștefan, *loc. cit.*
- Platoul din vestul cetății** – locuire extra-murană databilă în primele trei sferturi ale sec. II p.Chr., cercetări rezumate la Al. Suceveanu, *Histria VI*, p. 81
- Rețeaua rutieră** – trasarea, între vechea incintă elenistică și noua incintă romană timpurie, a unei noi trame stradale, deosebită de cea de tradiție greacă, Anișoara Sion, Al. Suceveanu, *loc. cit.*; Al. S. Ștefan, *op.cit.*, p. 50; Al. Suceveanu, *Histria VI*, p. 80

## NIC

- Terme I** – a treia fază a termelor, databilă în perioada Severilor, Florescu, *Histria I*, p. 135-136; 142-143; Al. Suceveanu, *Histria VI*, p.21-23
- Săpături anterioare anului 1949** – edificiul roman, construit în manieră greacă, suprapus de incinta romană târzie, Gr. Florescu, *Histria I*, p. 107-108; basilica civilă din piața mare a orașului târziu, Gr. Florescu, *op. cit.*, p. 110-111, edificiu redatat în perioada Severilor de Al. Suceveanu, M. V. Angelescu, *Ktoma* 19(1994), p. 197-199
- Sector „Templu”** – edificii particulare din prima jumătate a sec. III p.Chr. de peste templul lui Zeus, Al. Suceveanu, *Dacia*, NS 13, 1969, p.

- 245; Al. S. Ștefan, *op.cit.*, p.44-47
- Sectorul basilicii extra-muros** – mare edificiu public care-și continuă existența și în perioada Severilor, H. Nubar, *loc.cit.*
- Incinta romană timpurie** – repararea incintei în perioada Severilor, Florescu, Cantacuzino, *loc.cit.*; construcția de lângă incintă, cercetări inedite Maria Coja
- Terme II** - a doua fază a termelor, databilă în perioada Severilor, Al. Suceveanu, *Histria VI*, p.33-34
- Rețeaua rutieră** – continuarea coexistenței vechii trame stradale de origine greacă cu cea nouă, romană, Anișoara Sion, Al. Suceveanu, *loc.cit.*; Al. S. Ștefan, *loc.cit.*; Al. Suceveanu, *Histria VI*, p. 84
- Platoul din vestul cetății** – apariția, începând cu al treilea sfert al sec. II p.Chr. a primelor înmormântări peste cartierul extra-muran, cercetări rezumate la Al. Suceveanu, *Histria VI*, p.83

#### N IIA

- Terme I** – suprapuse parțial de prima fază (A) a incintei romane târzii, termele își încetează funcționarea, Al. Suceveanu, *Histria VI*, p. 23-24
- Săpături anterioare anului 1949** – construcția primei faze (A) a incintei romane târzii, datată cu monedă Probus, Gr. Florescu, *Histria I*, p. 299; posibila construcție a basilicii de lângă noua incintă Gr. Florescu, *op.cit.*, p.116-122
- Sectorul basilicii extra-muros** – repararea, cu mijloace precare, a marelui edificiu public, H. Nubar, *loc.cit.*
- Terme II** – locuire particulară între zidurile termelor ieșite definitiv din uz, Al. Suceveanu, *Histria VI*, p. 34-35

#### N IIB

- Terme I** – repunerea în funcție a termelor, prin supunerea acestora peste faza A a incintei romane târzii, Gr. Florescu, *Histria I*, p. 293-324; Al. Suceveanu, *Histria VI*, p. 24-27
- Săpături anterioare anului 1949** – construcția celei de-a doua faze (B) a incintei romane târzii, Gr. Florescu, *Histria I*, p. 66-95, a *tabernae*-lor, a unei noi basilici precum și adăugarea la cetate a așa-numitului cartier economic, date rezumate la Al. Suceveanu, *Histria VI*, p. 86-89
- Sectorul basilicii extra-muros** – continuarea locuirii cu caracter privat între zidurile fostului mare edificiu, H. Nubar, *loc.cit.*; Al. Suceveanu, *Histria VI*, p. 88

- Terme II** – continuarea locuirii cu caracter privat între zidurile fostelor terme, Al. Suceveanu, *Histria VI*, p. 35
- Rețeaua rutieră** – ultima reparație a tramei stradale de tradiție greacă, păstrată în interiorul incintei romane târzii, Gr. Florescu, *Histria I*, p. 352-357
- Platoul din vestul cetății** – necropola, ale cărei începuturi datează din al treilea sfert al sec. II p.Chr., continuă să fie cantonată către est de vechea incintă romană timpurie, dezafectată între timp Suceveanu, *Histria VI*, p. 85, 88

### N IIIA

- Săpături anterioare anului 1949** – reparații parțiale ale incintei, H. Nubar, D. Theodorescu, *Materiale*, 9(1970), p.190-193; H. Nubar, Anișoara Sion, *RMM.MIA* 49,1980,1, p.19-31
- Sectorul central** – identificarea unui nivel de locuire (Al. Suceveanu, C. Scorpan, *Pontica* 4(1971), p. 167-168) pe care este posibil să se fi construit basilica anterioară celei episcopale, O. Bounegru, în *La politique ediltaire.....*, Cluj, 1993, p. 195-196
- Sectorul basilicii extra-muros** – apariția primelor înmormântări, A. Petre, *Dacia*, NS 7(1963), p. 319; H. Nubar, *SCIV* 22(1971), 2, p. 199-214; Idem, *Dacia*, NS 15(1971), p.335-347
- Terme II** – apariția primelor înmormântări, Al. Suceveanu, *Histria VI*, p. 36-37

### N IIIB

- Sector Central** – identificarea, pentru prima oară, a unui nou nivel de locuire, Suceveanu, C. Scorpan, *loc.cit.*
- Terme I** – înmormântări atât în interiorul cât și în exteriorul termelor, Al. Suceveanu, *Histria VI*, p.27
- Sectorul basilicii extra-muros** – continuarea existenței necropolei, Nubar, *SCIV* 22(1971), 2, p. 199-214
- Terme II** – continuarea existenței necropolei, Suceveanu, *Histria VI*, p. 36-37

Prin definiție fragmentare, datele de mai sus merită a fi integrate în evoluția Histriei romane așa cum a fost ea stabilită – în cele mai fine articulații posibile la ora actuală – de către Al. Suceveanu<sup>37</sup>, studiului amintit i se cuvine adăugată cea mai nouă și completă prezentare a incintei romane târzii, realizată de Catrinel Domăneanțu și Anișoara Sion<sup>38</sup>.

Astfel, dacă în cursul fazei reprezentate de **N IA** (secolul I p.Chr.) vechea incintă elenistică continuă să funcționeze, la adăpostul ei apar noi construcții –

<sup>37</sup> *Ibidem.*

<sup>38</sup> Catrinel Domăneanțu, Anișoara Sion, *SCIVA* 33(1982), p. 377-394.

printre care și prima fază a edificiului Terme I - toate înscriindu-se, firește, în vechea tramă stradală de tradiție greacă, în timp ce la exterior apar unele modeste locuințe, la momentul reprezentat de **N IB** (primele trei sferturi ale secolului al II-lea p.Chr.) asistăm, practic, la "nașterea" Histriei romane. Afirmția se întemeiază pe constatarea construcției unei noi incinte, cea care tripla suprafața apărută a orașului. În interiorul acesteia unele edificii publice (de exemplu Terme I) își continuă existența, altele sunt construite acum (Terme II și edificiul basilicii extramurane) în cadrul unei noi trame stradale, iar la exterior apar unele cartiere mărginașe de locuințe. Consecințele gravelor atacuri din vremea lui Marcus Aurelius pot fi constatate prin refacerile care au loc la începutul nivelului următor, **N IC** (ultimul sfert al secolului al II-lea - prima jumătate a secolului al III-lea p.Chr.). Astfel, incinta și cea mai mare parte a monumentelor publice (inclusiv cele două terme) sunt refăcute acum, constatându-se chiar unele modificări ale tramei stradale (basilica civilă din piața mare a orașului târziu). Modificarea cea mai spectaculoasă are însă loc în afara zidurilor cetății, unde cartierul mărginaș este suprapus de primele înmormântări.

La mijlocul secolului al III-lea p.Chr. Histria este distrusă, cum se știe, din temelii. Refacerea de pe nivelul următor, **N IIA** (a doua jumătate a secolului al II-lea p.Chr.), este ilustrată de construcția primei faze a noii incinte și care, apărând o suprafață de numai 7 ha, amputa practic unele monumente, printre care chiar edificiul Terme I, cele rămase în afara ei fiind transformate în modeste locuințe particulare. Restabilirea situației generale a imperiului de la cumpăna veacurilor III-IV este sesizabilă și la Histria la momentul reprezentat de nivelul următor, **N IIB** (primele trei sferturi ale secolului al IV-lea p.Chr.). Incinta este reparată și chiar mărită, ea adăugând cetății noi cartiere, precum cel "economic", toate clădirile din interior fiind acum fie refăcute, fie construite, în vreme ce acelea din exterior continuă a adăposti o locuire modestă de caracter particular.

După o nouă distrugere, cetatea este refăcută la momentul nivelului următor, **N IIIA** (ultimul sfert al secolului al IV-lea - prima jumătate a secolului al V-lea p.Chr.) după cum ne-o dovedesc unele reparații ale incintei precum și posibila construcție a primei basilici creștine în centrul orașului. În schimb, necropola, cantonată până atunci de vechea incintă romană timpurie avansează treptat până sub zidurile cetății romane târzii. Situația relevantă de ultimul nivel care ne interesează aici, **N IIIB** (a doua jumătate a secolului al V-lea p.Chr.) este una din cele mai dramatice din istoria multi-seculară a vechii colonii milesiene: abia de curând a putut fi identificat un nivel de locuire în care și unele reînhumări.

Cu atât mai spectaculoasă ne apare așadar explozia urbanistică de la începutul secolului al VI-lea p.Chr., când este construită și marea basilică episcopală, numai că în locul în care a fost efectuat sondajul **α**, nivelurile aparținând basilicii au fost ulterior decapate.

## ABREVIERI:

- Alexandrescu, *Necropola* P. Alexandrescu, *Necropola tumulară. Săpături 1955-1961*, în *Histria II*, p. 133-294, București, 1967.
- Cook, Greek R. M. Cook, *Greek Painted Pottery*, Londra, 1960.
- CVA Corpus Vasorum Antiquorum.
- Dimitriu, *Cartierul* S. Dimitriu, *Cartierul de locuințe din zona de vest a cetății în epoca arhaică*, în *Histria II*, p. 19-132, București, 1967.
- Histria I* *Histria, Monografie arheologică, vol. I*, București, 1954 (redactor Em. Condurachi).
- Histria II* *Histria. Monografie arheologică, vol II*, București, 1966 (redactor Em. Condurachi).
- Histria IV* P. Alexandrescu, *Histria IV, La céramique d'époque archaïque et classique (VII-e-IV-e s.)*, avec la collaboration de Suzana Dimitriu et Maria Coja, București, 1978.
- Histria V* Maria Coja, P. Dupont, *Histria V, Ateliers céramiques*, București, 1979.
- Histria VI* Al. Suceveanu, *Histria VI, Les Thermes Romains*, București, 1982.
- Lambrino, VAH* Marcelle Lambrino, *Les vases archaïques d'Histria*, Bucarest, 1938.
- Opaiț, Aspecte...* A. Opaiț, *Aspecte ale vieții economice din provincia Scythia (secolele IV-VI p.Ch). Producția ceramicii locale și de import*, București, 1996.
- Payne, Necrocorinthia* N.G.G, Payne. *Necrocorinthia. A study of Corinthian Art in the Archaic period*, Oxford, 1931.
- Robinson* H. Robinson, *The Athenian Agora, V, Pottery of the Roman Period*, New Jersey, 1959.
- Sparkes-Talcott* B. Sparkes - L. Talcott, *The Athenian Agora, XII, Black and Plain Pottery*, Princeton, 1970.



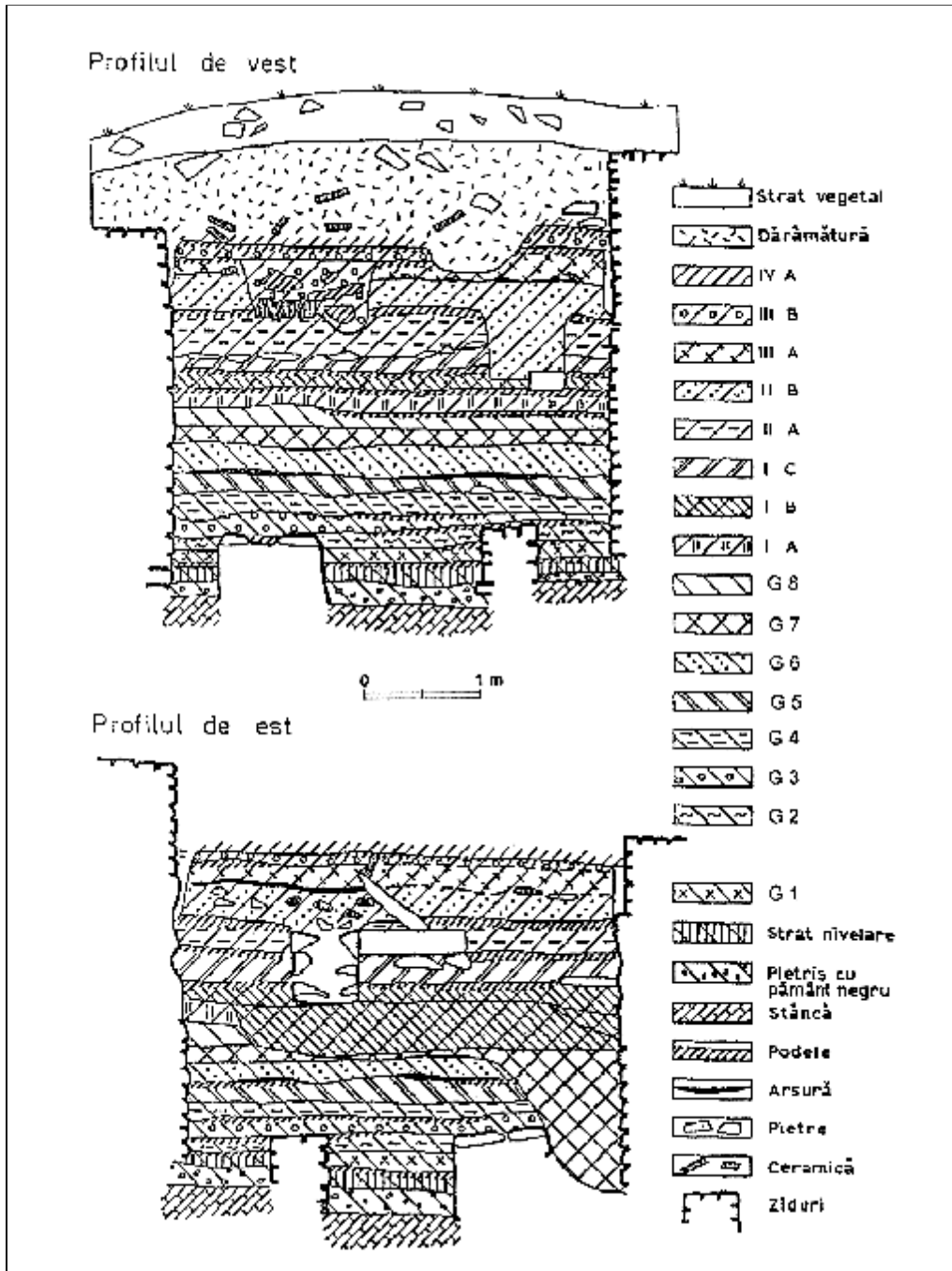

Fig. 2 – Histria. Sondajul  $\alpha$  – Profilul de vest și profilul de est

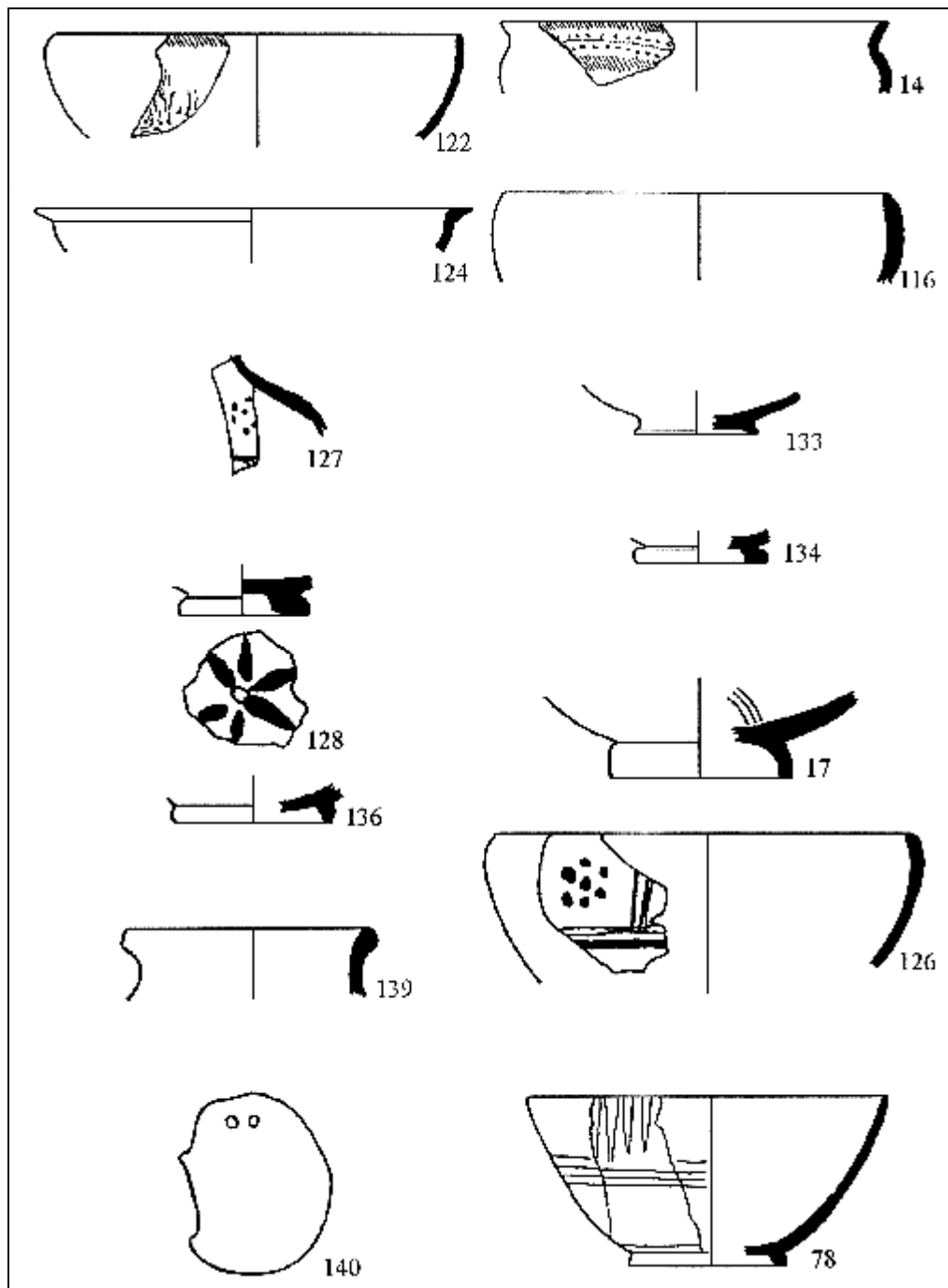

Fig. 3 – Histria. Sondajul α – Ceramică greacă

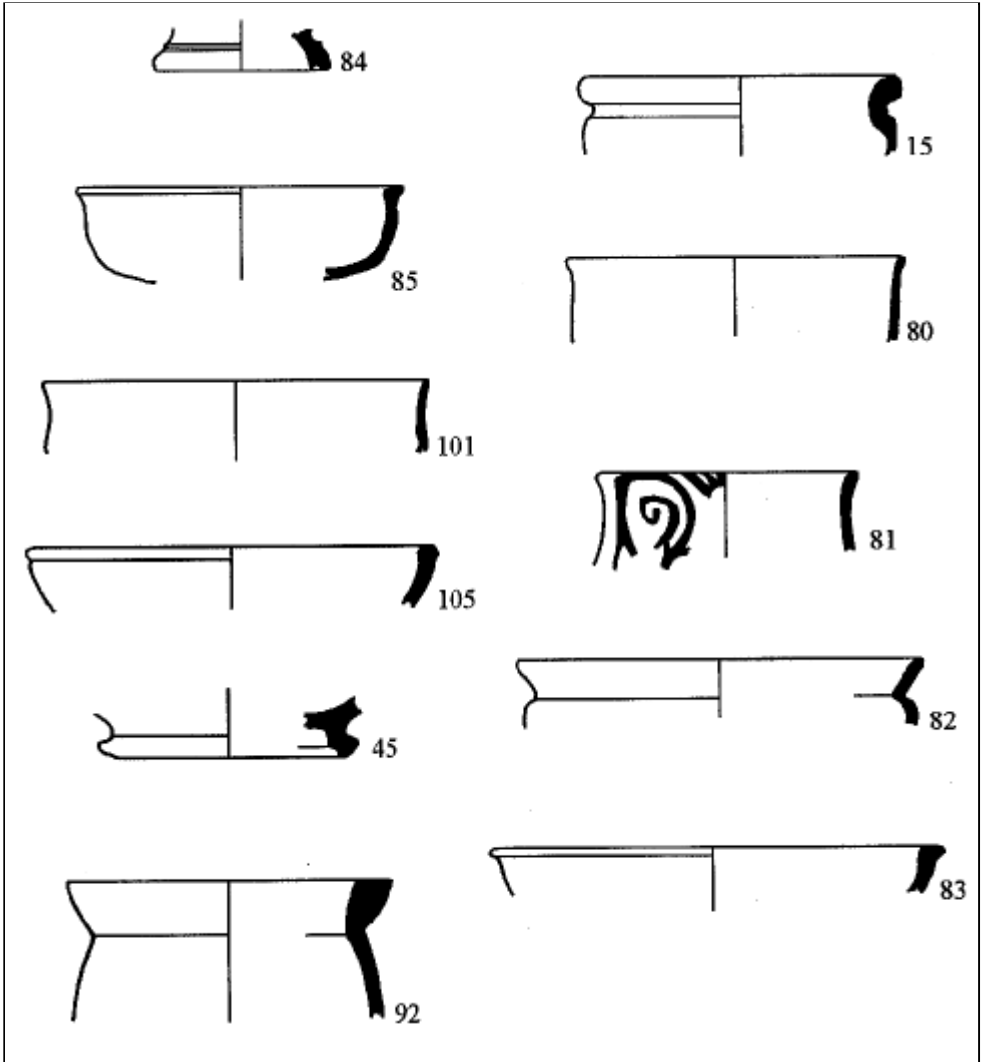

Fig. 4 - Histria. Sondajul  $\alpha$  - Ceramică greacă

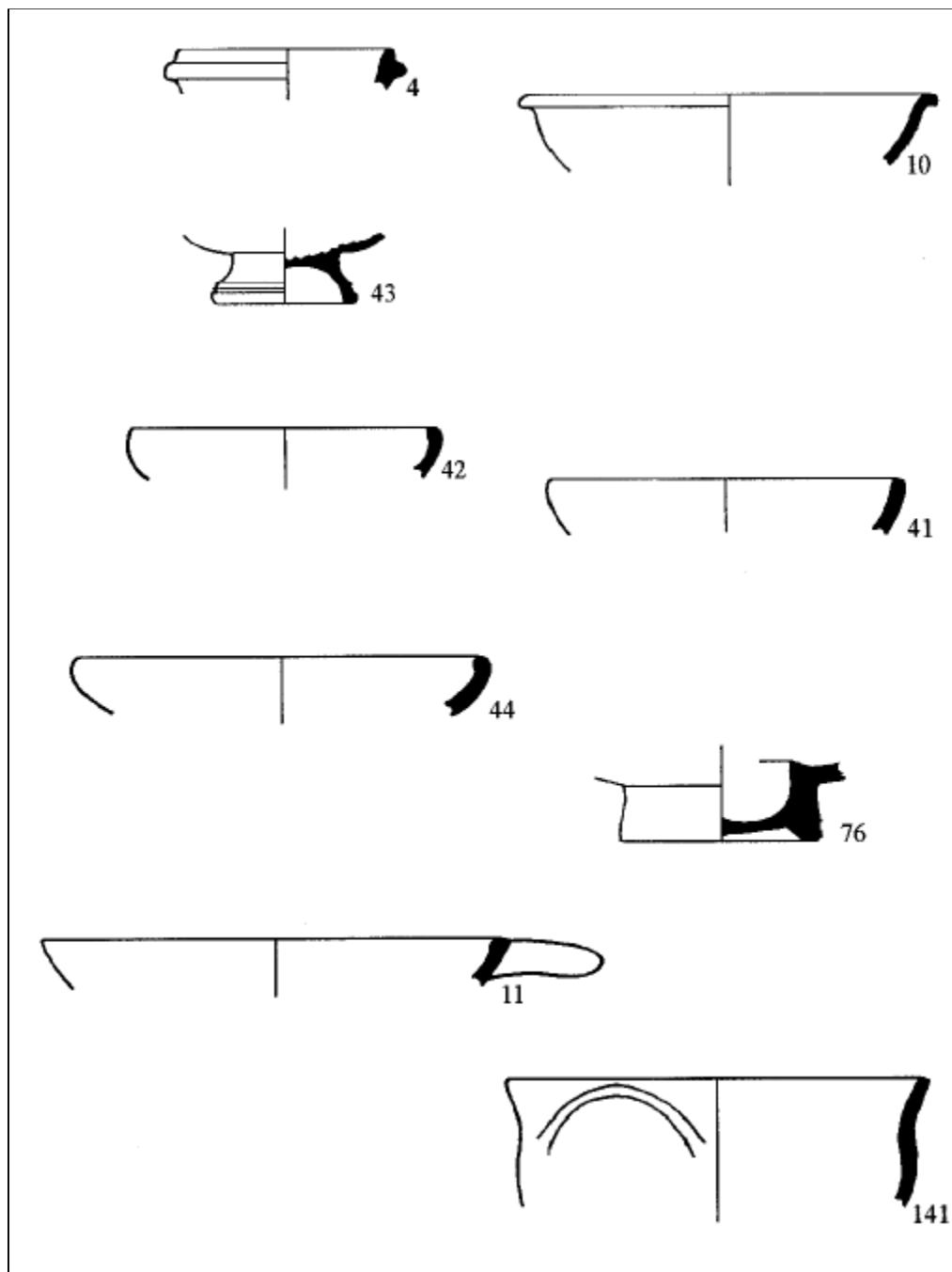

Fig. 5 - Histria. Sondajul α - Ceramică greacă

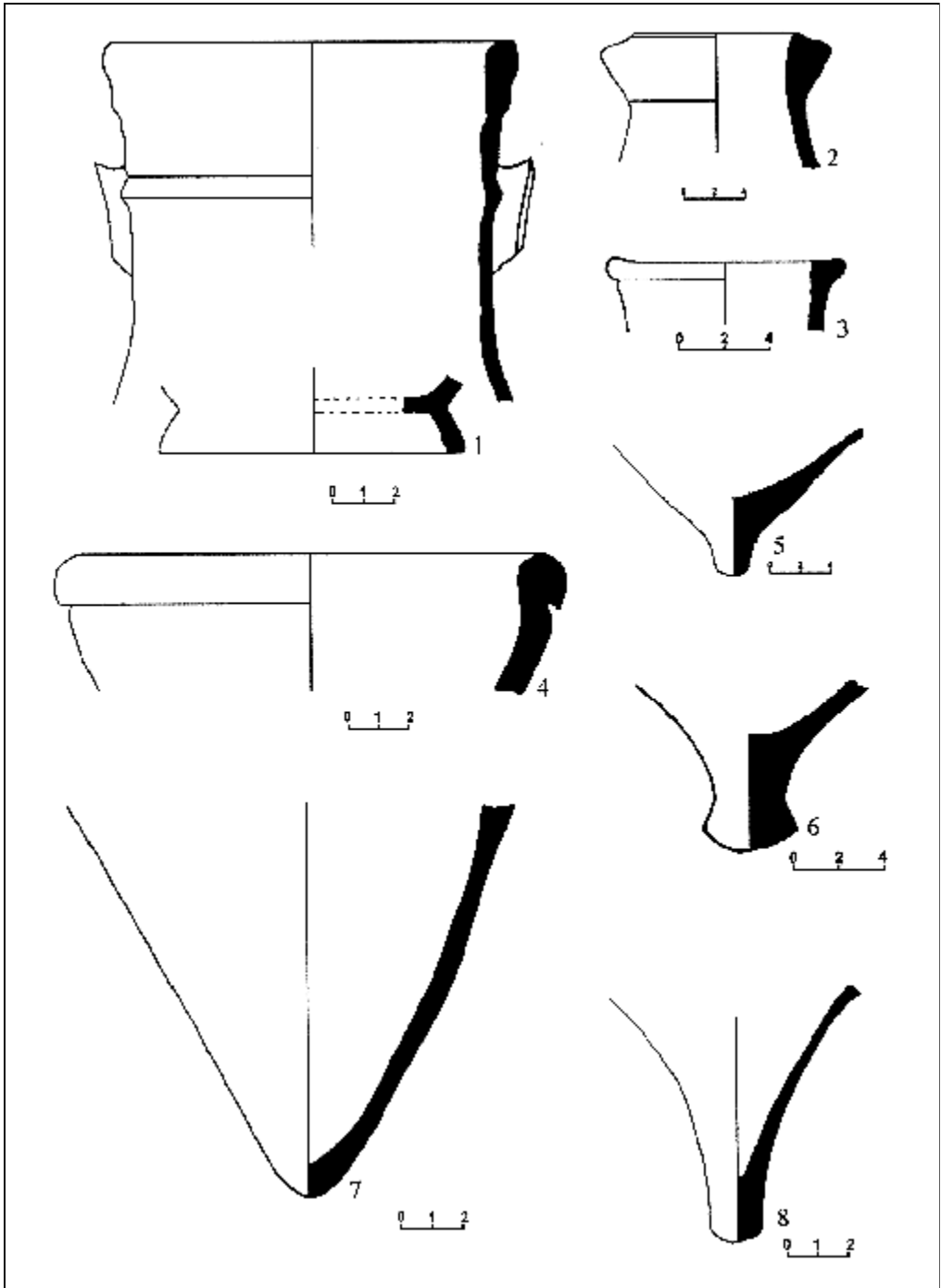

Fig. 6 - Histria. Sondajul  $\alpha$  - Ceramică romană

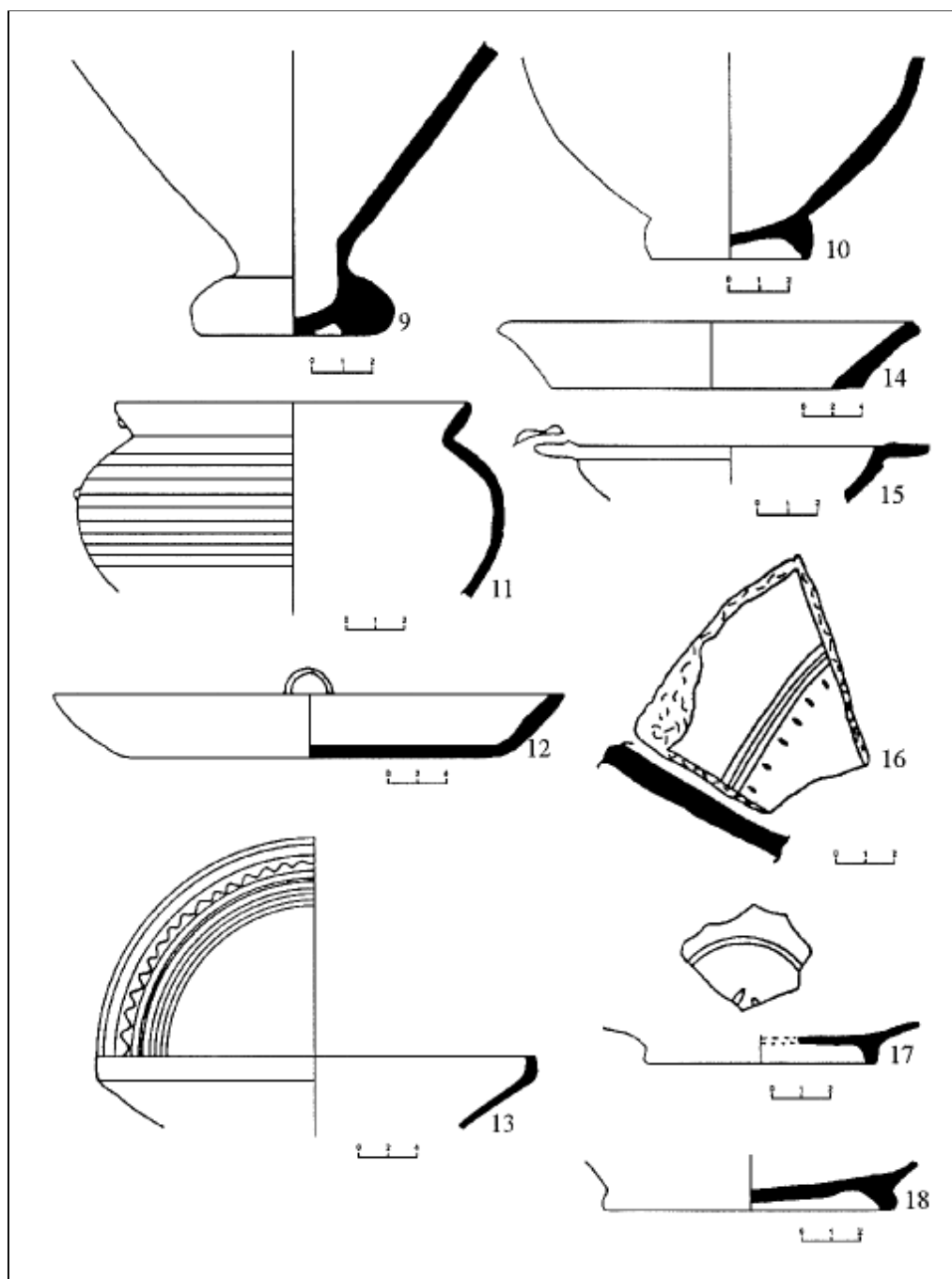

Fig. 7 - Histria. Sondajul α - Ceramică romană

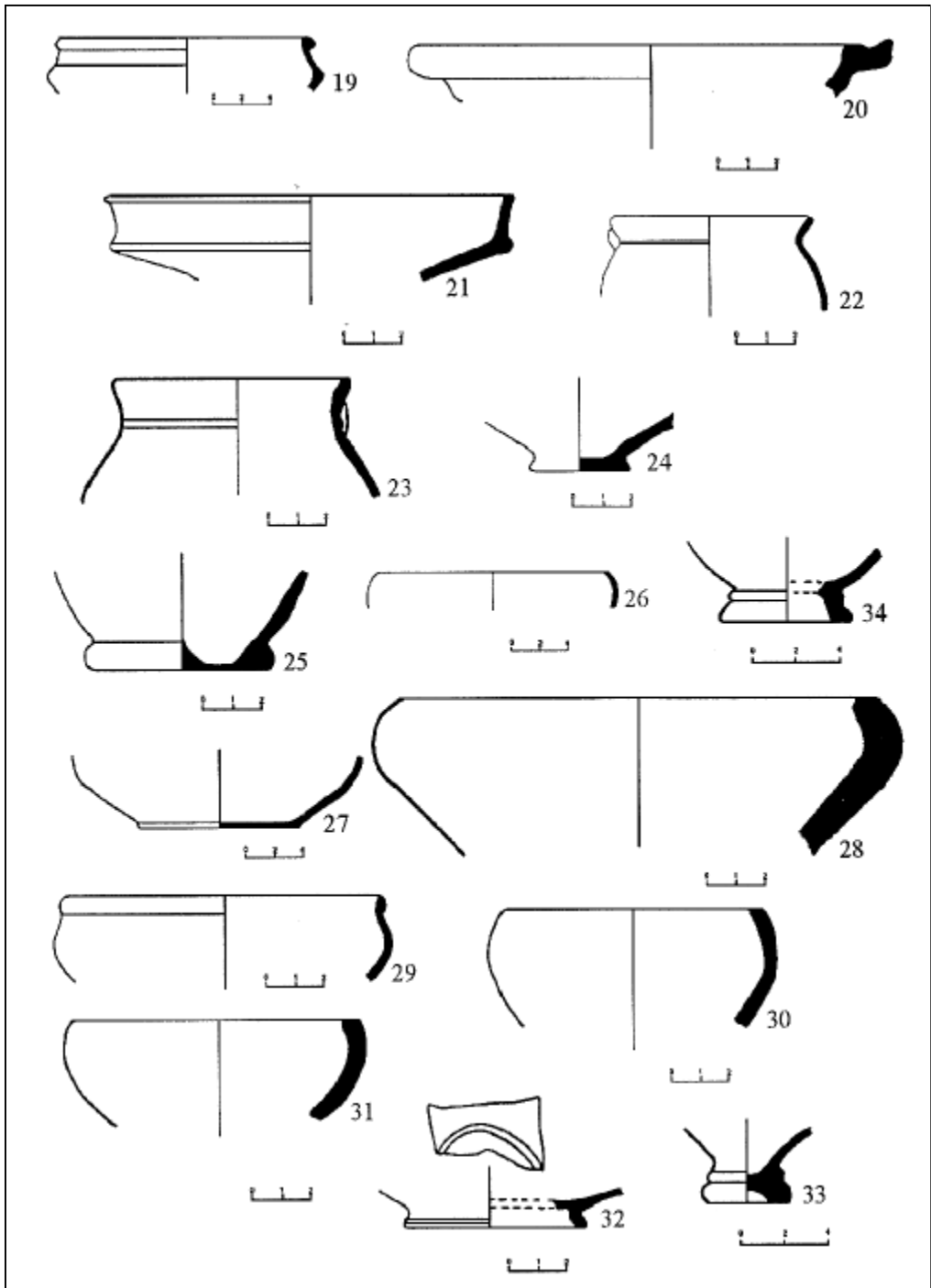

Fig. 8 - Histria. Sondajul  $\alpha$  - Ceramică romană

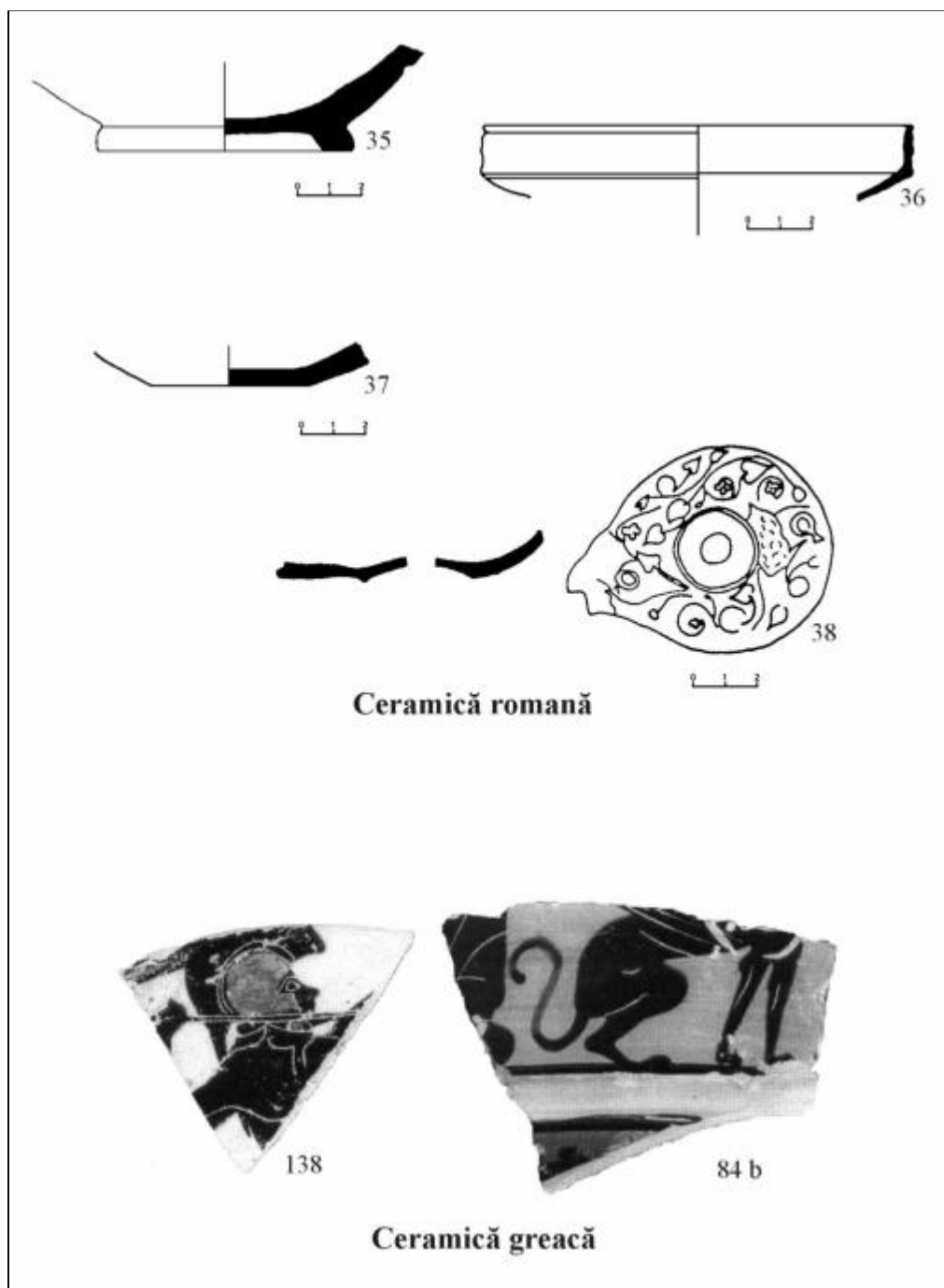

Fig. 9 - Histria. Sondajul α – Ceramică romană și greacă

## THE „ $\alpha$ ” SONDAGE IN THE BISHOPRIC BASILICA FROM HISTRIA

### Abstract

One of the most important Roman architectural monuments from Histria is the impressive bishopric basilica uncovered in the centre of the city. During the archaeological campaign of 1989 a sondage was started to verify the depth of the foundations of this basilica. The excavation was placed between the North wall of the basilica and the North wall of the central nave, i.r. in the Northern nave of the monument. The main result of the excavation is a stratigraphic profile that starts with the first level of the basilica. And ends with the cliff the whole city is placed on. The fact that the Greek levels registered in this sondage were identified and in other various places of the city allowed to trace a stratigraphic „model” of the Greek city. The sondage was also useful for the Roman stratigraphy of the site, confirming the archaeological succession of the strata proposed by Al. Suceveanu in Histria VI.

### LIST OF ILLUSTRATIONS

- Fig. 1- Histria. General map.
- Fig. 2- Histria. „ $\alpha$ ” Sondage: Western and Eastern profile.
- Fig. 3- Histria. „ $\alpha$ ” Sondage: Greek pottery.
- Fig. 4- Histria. „ $\alpha$ ” Sondage: Greek pottery.
- Fig. 5- Histria. „ $\alpha$ ” Sondage: Greek pottery.
- Fig. 6- Histria. „ $\alpha$ ” Sondage: Roman pottery.
- Fig. 7- Histria. „ $\alpha$ ” Sondage: Roman pottery.
- Fig. 8- Histria. „ $\alpha$ ” Sondage: Roman pottery.
- Fig. 9- Histria. „ $\alpha$ ” Sondage: Roman pottery; pottery-photos.